



Chicago Pneumatic

Operator's manual

Printed Matter No. 8940175472

Date: 2018-10 Issue No. 02

Impact Wrench

Valid from Serial No. 00001 - 99999

Model:

CP7769

CP7769-6

CP7779



WARNING



To reduce risk of injury, everyone using, installing, repairing, maintaining, changing accessories on, or working near this tool **MUST** read and understand safety instructions (6159948710) before performing any such task.

DO NOT DISCARD - GIVE TO USER

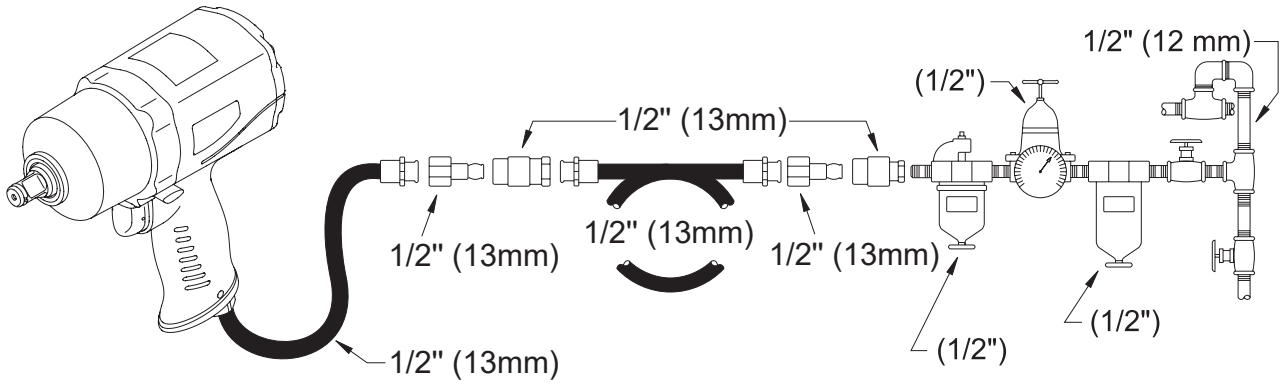



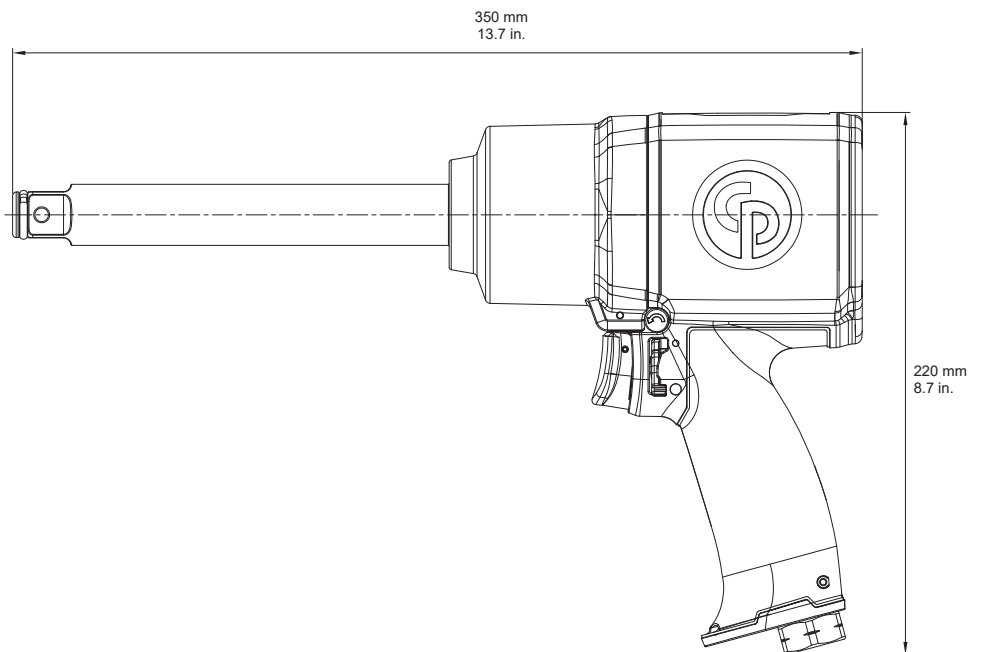
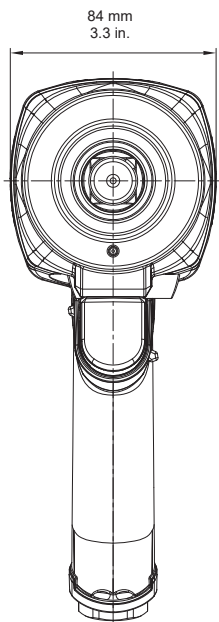
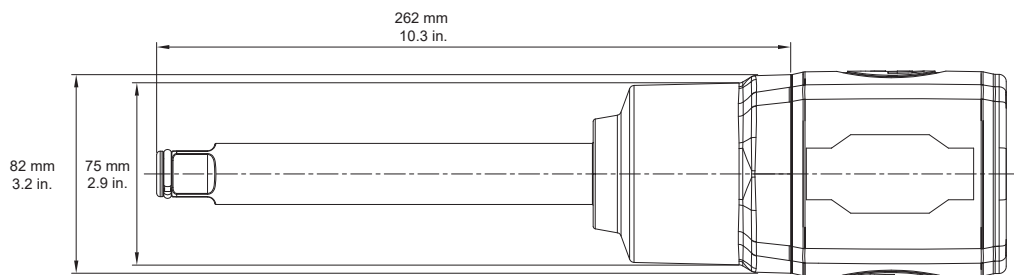
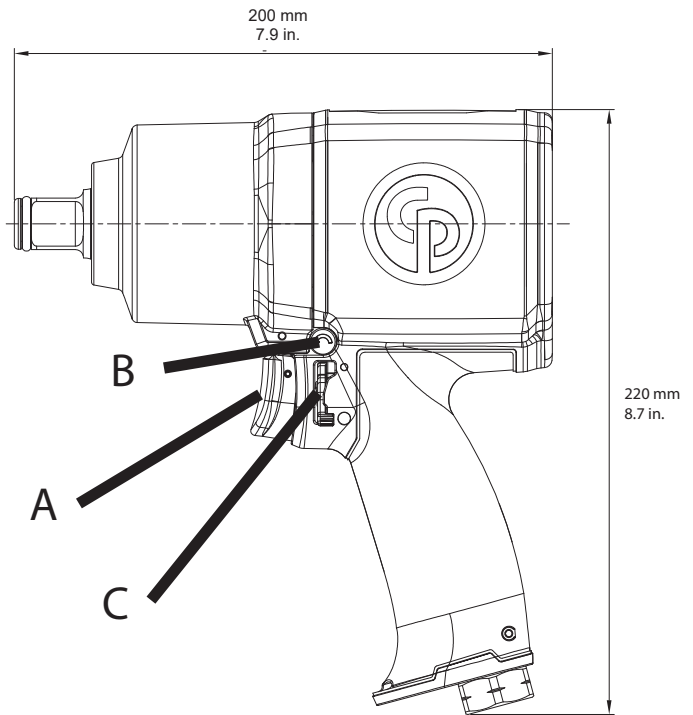
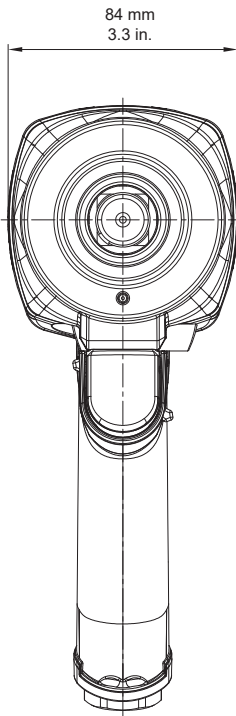
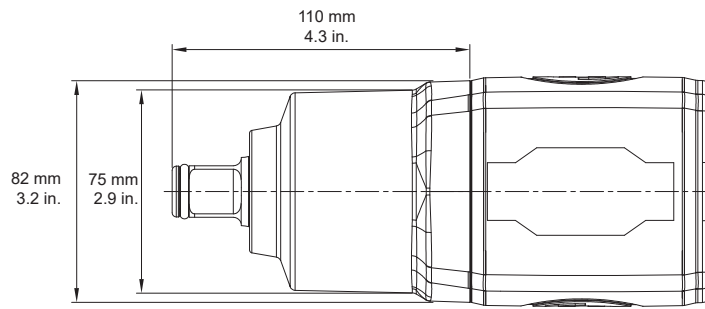

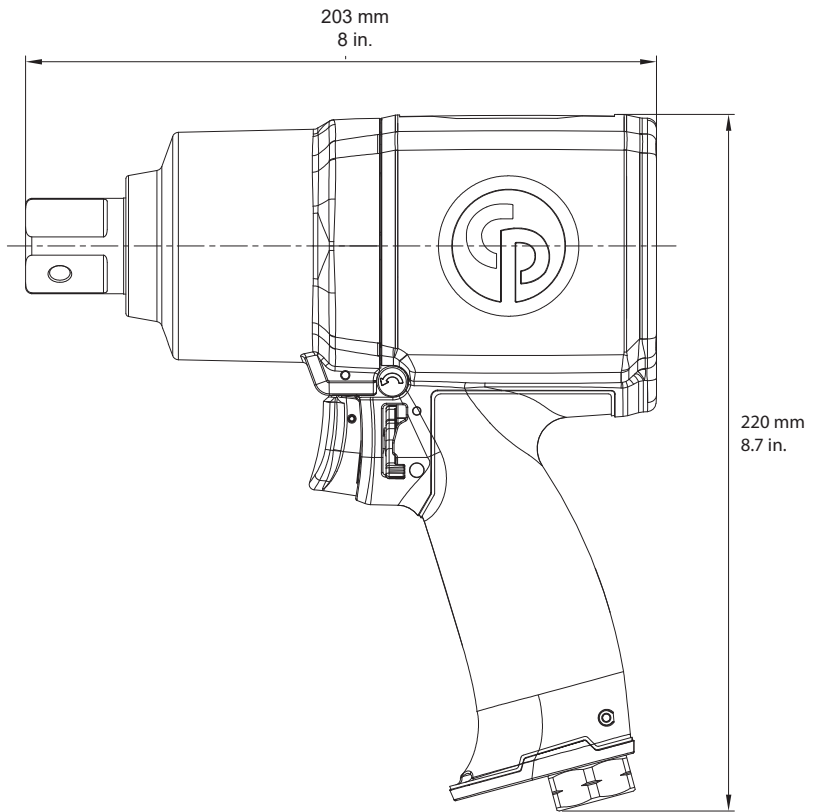
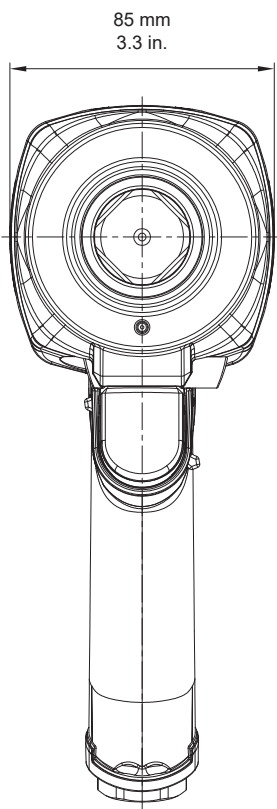
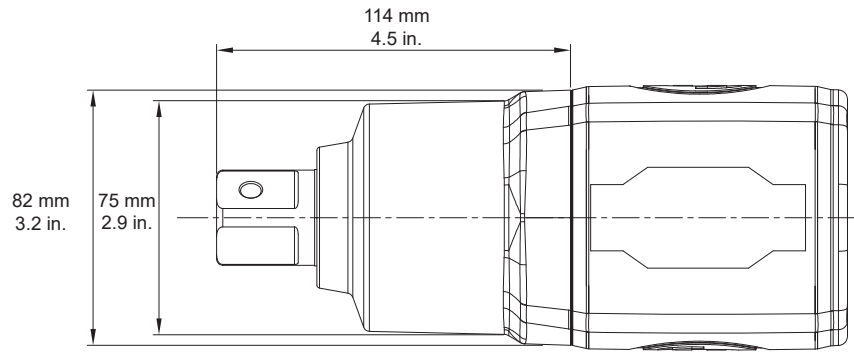
	CP7769	CP7769-6	CP7779
Blows per minute	1200	1200	1200
Free speed (rpm)	6500	6500	6500
Max. torque (reverse) (Nm)	1950	1950	1950
Max. torque (reverse) (ft.lb)	1440	1440	1440
Max. working torque (Nm)	1464	1464	1464
Max. working torque forward (ft.lb)	1080	1080	1080
Min. working torque (Nm)	407	407	407
Min. working torque forward (ft.lb)	300	300	300
Square drive (")	3/4	3/4	1
Actual air consumption (l/s)	19.3	18.6	19.1
Actual air consumption (cfm)	40.7	39.2	40.3
Min. hose size (")	1/2	1/2	1/2
Min. hose size (mm)	13	13	13
Air inlet thread size (")	3/8	3/8	3/8
Weight (kg)	3.15	3.75	3.3
Weight (lb)	6.9	8.3	7.2





CP7779 - Dimensions







							k
English	Max. pressure: 6.3bar(90psi)	Working Torque	Free speed	Weight	Sound pressure level	Vibration level	Uncertainty
Deutsch	Max. Betriebsdruck 6,3 bar (90psi)	Drehmoment	FreieDrehzahl	Gewicht	Schalldruck	Vibrationspegel	Unsicherheit
Français	pression max. 6.3bar(90psi)	Couple	Vitesse à vide	Poids	Pression acoustique	Niveau de vibration	Incertitude
Español	presión máx. 6.3bar(90psi)	Par	Velocidad libre	Peso	Presión sonora	Nivel de vibración	Incertidumbre
Italiano	max pressione 6.3 bar (90psi)	Coppia	Velocità libera	Peso	Pressione sonora	Livello di vibrazioni	Incerto
Nederlands	max. druk 6,3 bar (90 psi)	Draaimoment	Vrije snelheid	Gewicht	Geluidsdruk	Trillingsniveau	Onzekerheid
русский язык	макс. давление 6,3 бар (90 фунт/кв. дюйм)	Крутящий момент	Скорость свободного хода	Вес	Звуковое давление	Уровень вибрации	Неизвестно
Svenska	max. tryck 6,3 bar (90 psi)	Vridmoment	Fri hastighet	Vikt	Ljudtrycksnivå	Vibrationsnivå	Osäkerhet
Dansk	maks. tryk 6,3 bar (90 psi)	Moment	Tomgangshastighed	Vægt	Lydtryk	Vibrationsniveau	Usikkerhed
Norsk	maks. trykk 6,3 bar (90 psi)	Dreiemoment	Fri hastighet	Vekt	Lydtrykk	Vibrasjonsnivå	Usikkerhet
Suomen kieli	suurin paine 6,3 bar (90 psi)	Momentti	Vapaa kierrosluku	Paino	Äänenpaine	Värähtelytaso	Epävarmuus
Português	pressão máx. 6,3 bar (90 psi)	Binário	Velocidade livre	Peso	Pressão sonora	Nível de vibração	Incerteza
Ελληνικά	μεγ. πίεση 6,3 bar (90 psi)	Ροπή	Ελεύθερη ταχύτητα	Βάρος	Ηχητική πίεση	Επίπεδο κραδασμών	Αβεβαιότητα
Polski	maks. ciśnienie 6,3 bara (90 psi)	Moment obrotowy	Prękość obrotowa	Waga	Ciśnienie akustyczne	Poziom wibracji	Niepewność
Cesky ; čeština	max. tlak 6,3 bar (90 psi)	Točivý moment	Neovlivněná rychlost	Hmotnost	Akustický tlak	Úroveň vibrací	Nejasnost
Slovenčina	max. tlak 6,3 barov (90 psi)	Krútiaci moment	Voľnobeh	Hmotnosť	Tlak zvuku	Vibračná úroveň	Neistota
magyar	max. nyomás: 6,3 bar (90 psi)	Nyomaték	Üresjáratú fordulatszám	Tömeg	Hangnyomás	Vibrációs szint	Bizonytalanság
Slovenščina	maks. tlak 6,3 bar (90 psi)	Navor	Hitrost	Teža	Zvočni tlak	Raven vibracij	Merilna negotovost
Lietuvių kalba	maks. slėgis 6,3 baro (90 psi)	Šašūkos momentas	Greitis laisvąja eiga	Svoris	Garso slėgis	vibracijos lygis	paklaida
Latviski	maksimālais spiediens 6,3 bāri (90 psi)	Griezes moments	Brīvgaits ātrums	Svars	Skapas spiediens	Vibrāciju līmenis	Mainīgums
中文	maksimalni tlak 6,3 bara (90 psi)	Moment sile	空转转速	重量	声压	振动级	不確定性
日本語	pressure max. 6.3bar(90psi)	Torsiune	自由速度	重量	音圧	振動レベル	不確定性
Hrvatski	макс. напјагане 6.3 бар(90 psi)	Вртыац момент	Slobodna brzina	Težina	Zvučni tlak	Razina vibracija	Nesigurnost
Română	max surve 6,3 bar (90 psi)	Pingutusmoment	Vitezăunghiuiaără	Greutate	Presiune acustică	Nivel vibrație	Incertitudine
Български език	maks. basinq 6,3bar (90 psi)	Tork	Скорост на свободно въртене	Тегло	Звуково налягане	Ниво на вибрациите	Неопределеност
Eesti keel	最大压力6.3 bar (90 psi)	扭矩	Tühikäik	Kaal	Heilrõhk	Vibratsioonitase	Ebatäpsus
한국어	最大压力 6.3 bar (90 psi)	トルク	자유	무게	음압	진동 수준	불확실성
Türkçe	최대 압력 6.3bar(90psi)	토크	Serbest Hiz	Ağırlık	Ses basıncı	Titreşim seviyesi	Belirsizlik



EN 7
FR 8
DE 9
ES 11
PT 12
IT 13
NL 15
DA 16
NO 18
FI 19
EL 20
SV 21
RU 23
PL 24
SK 26
CS 27
HU 28
SL 30
RO 31
TR 32
BG 34
HR 35
ET 36
LT 38
LV 39
ZH 40
JA 41
KO 43

Impact Wrench

Technical data

Max. pressure: 6.3 BAR / 90 PSI MAX.

	 RPM	 ft.Lb	 Nm	 lb/kg	 kg	 lb/kg	 lb
CP7769	6500	300- 1080	407 - 1464	3.15		6.9	
CP7769-6	6500	300 - 1080	407 - 1464	3.75		8.3	
CP7779	6500	300 - 1080	407 - 1464	3.3		7.2	

	 (dB(A))	 (m/s ²)	 (m/s ²)
CP7769	96.8	12.97	1.5
CP7769-6	96.8	12.97	1.5
CP7779	96.8	12.97	1.5

Uncertainty 3 dB(A), in accordance with ISO 15744. For Sound power level, add 11 dB(A)

Vibration standard : ISO-28927-2

Declarations

Noise and vibration

These declared values were obtained by laboratory type testing in accordance with the stated standards and are suitable for comparison with the declared values of other tools tested in accordance with the same standards. These declared values are not adequate for use in risk assessments and values measured in individual work places may be higher. The actual exposure values and risk of harm experienced by an individual user are unique and depend upon the way the user works, the workpiece and the workstation design, as well upon the exposure time and the physical condition of the user.

We, CHICAGO PNEUMATIC Tool Co. LLC, cannot be held liable for the consequences of using the declared values, instead of values reflecting the actual exposure, in an individual risk assessment in a work place situation over which we have no control.

This tool may cause hand-arm vibration syndrome if its use is not adequately managed. An EU guide to managing hand-arm vibration can be found by accessing <http://www.pneuro.eu/index.php> and selecting 'Tools' then 'Legislation'.

We recommend a programme of health surveillance to detect early symptoms which may relate to noise or vibration exposure, so that management procedures can be modified to help prevent future impairment.

 If this equipment is intended for fixtured applications: The noise emission is given as a guide to the machine-builder. Noise and vibration emission data for the complete machine should be given in the instruction manual for the machine.

EU DECLARATION OF CONFORMITY

We, CHICAGO PNEUMATIC Tool Co. LLC, 1815 Clubhouse Road, Rock Hill, SC 29730, declare under our sole responsibility that the product (with name, type and serial number, see front page) is in conformity with the following Directive(s):

2006/42/EC (17/05/2006)

Harmonized standards applied:

EN ISO 11148-6:2012

Authorities can request relevant technical information from: Pascal Roussy, R&D Manager, Ets Georges Renault, 38 rue Bobby Sands, BP10273 44818 Saint Herblain, France

Saint-Herblain,

Pascal ROUSSY

Signature of issuer



Statement of use

This product is designed for installing and removing threaded fasteners in wood, metal or plastic.

No other use permitted. For professional use only.

WARNING Risk of injury

- ▶ If the torque is higher than 50 Nm, a reaction bar must be used.

The reaction bar is designed for absorbing the reaction torque of assembly power tools.

Product specific instructions

Operation

See figures on page 2.

- Fix the accessories properly to the tool.
- Connect device to a clean and dry air supply.
- To start the machine, pull the trigger (A). Machine speed is increase by increasing pressure on the trigger. Release the trigger to stop.
- To switch rotation, push the switch (B). Use the reverse switch (B) only when the drive spindle comes to a complete stop. Changing the speed before the drive spindle stops may damage the machine.
- To adjust output power, turn the regulator (B).

Clutch lubrication

Use 0.5 oz. (14 g) of CP Pneu-Lube Synthetic Clutch grease.

Lubrication

Use an air line lubricator with SAE #10 oil, adjusted to two (2) drops per minute. If an air line lubricator cannot be used, add air motor oil to the inlet once a day.

Maintenance instructions

- Follow local country environmental regulations for safe handling and disposal of all components.
- Maintenance and repair work must be carried out by qualified personnel using only original spare parts. Contact the manufacturer or your nearest authorised dealer for advice on technical service or if you require spare parts.
- Always ensure that the machine is disconnected from energy source to avoid accidental operation.
- Disassemble and inspect the tool every three 3 months if the tool is used every day. Replace damaged or worn parts.
- To keep downtime to a minimum, the following service kit is recommended : **Tune-up kit**

Disposal

- The disposal of this equipment must follow the legislation of the respective country.
- All damaged, badly worn or improperly functioning devices **MUST BE TAKEN OUT OF OPERATION**.
- The disposal of this equipment must follow the legislation of the respective country.
- Repair only by technical maintenance staff.

Useful information

Website

Log in to Chicago Pneumatic: www.cp.com.

You can find information concerning our products, accessories, spare parts and published matters on our website.

Country of origin

Taiwan







Copyright



© Copyright 2018, CHICAGO PNEUMATIC Tool Co. LLC, 1815 Clubhouse Road, Rock Hill, SC 29730

All rights reserved. Any unauthorized use or copying of the contents or part thereof is prohibited. This applies in particular to trademarks, model denominations, part numbers and drawings. Use only authorized parts. Any damage or malfunction caused by the use of unauthorised parts is not covered by Warranty or Product Liability.

Caractéristiques techniques

Max. pressure: 6.3 BAR / 90 PSI MAX.

	 RPM	 ft.Lb	 Nm	 lb/kg	 kg	 lb
CP7769	6500	300-1080	407 - 1464	3.15		6.9
CP7769-6	6500	300 - 1080	407 - 1464	3.75		8.3
CP7779	6500	300 - 1080	407 - 1464	3.3		7.2

	 (dB(A))	 (m/s ²)	 (m/s ²)
CP7769	96.8	12.97	1.5
CP7769-6	96.8	12.97	1.5
CP7779	96.8	12.97	1.5

Incertitude de 3 dB(A), conformément à ISO 15744. Pour le niveau de puissance acoustique, ajoutez 11 dB(A)

Norme de vibrations : ISO-28927-2

Déclarations

DÉCLARATION DE CONFORMITÉ UE

Nous, **CHICAGO PNEUMATIC Tool Co. LLC**, 1815 Clubhouse Road, Rock Hill, SC 29730, déclarons sous notre seule et entière responsabilité que le produit (dont le nom, le type et le numéro de série figurent en première page) est en conformité avec la ou les directives suivantes : **2006/42/EC (17/05/2006)**

Normes harmonisées appliquées : **EN ISO 11148-6:2012**

Les autorités peuvent obtenir les informations techniques pertinentes en s'adressant à :
Pascal Roussy, R&D Manager, Ets Georges Renault, 38 rue Bobby Sands, BP10273 44818 Saint Herblain, France

Saint-Herblain,

Pascal ROUSSY

Signature du déclarant

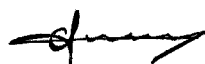

Utilisation prévue

Ce produit est conçu pour poser et déposer des fixations filetées dans le bois, le métal ou le plastique.

Aucune autre utilisation autorisée. Pour usage professionnel uniquement.

Impact Wrench

⚠ AVERTISSEMENT Risque de blessure

- ▶ Si le couple est supérieur à 50 Nm, il est impératif d'utiliser un toc de réaction.

Le toc de réaction est conçu pour absorber le couple de réaction des outils d'assemblage motorisés.

Instructions spécifiques au produit

Fonctionnement

Voir les figures page 2.

- Fixer les accessoires correctement sur l'outil.
- Raccorder l'appareil à une alimentation d'air propre et sec.
- Pour démarrer la machine, tirer sur la gâchette (A). La vitesse de la machine augmente en augmentant la pression sur la gâchette. Relâcher la gâchette pour arrêter.
- Pour changer de rotation, appuyer sur le commutateur (B). Utiliser le commutateur de marche arrière (B) uniquement lorsque la broche d'entraînement s'arrête complètement. La modification de la vitesse avant que la broche d'entraînement s'arrête peut endommager la machine.
- Pour ajuster la puissance de sortie, tourner le régulateur (B).

Graissage d'embrayage

Utiliser 0.5 oz. (14 g) de graisse synthétique pour embrayage Pneu-Lube CP.

Lubrification

Utilisez un lubrificateur pneumatique avec de l'huile SAE #10, à un dosage de deux (2) gouttes par minute. S'il n'est pas possible d'utiliser un lubrificateur pneumatique, ajoutez de l'huile pour moteurs pneumatiques au niveau de l'entrée d'air une fois par jour.

Consignes de maintenance

- **Respectez les réglementations environnementales locales en vigueur pour gérer et éliminer tous les composants en toute sécurité.**
- Les travaux de maintenance et de réparation doivent être effectués par un personnel qualifié à l'aide de pièces de rechange d'origine. Prendre contact avec le fabricant ou le revendeur agréé le plus proche pour obtenir des conseils techniques ou pour tout besoin de pièces de rechange.
- Veillez à toujours débrancher la machine de la source d'énergie pour éviter toute mise en fonctionnement accidentelle.
- Démontez et contrôlez l'outil tous les trois (3) mois si vous l'utilisez quotidiennement. Remplacez les pièces usées ou endommagées.

- Afin de limiter au strict minimum les périodes d'immobilisation, le kit d'entretien suivant est conseillé : **Kit de mise au point**

Élimination

- L'élimination de ce matériel doit se faire conformément à la législation en vigueur dans le pays concerné.
- Tous les appareils endommagés, sévèrement usés ou ne fonctionnant pas correctement **DOIVENT ÊTRE MIS HORS SERVICE.**
- L'élimination de ce matériel doit se faire conformément à la législation en vigueur dans le pays concerné.
- Seuls les membres de l'équipe de maintenance technique sont habilités à effectuer des réparations.

Informations utiles

Site web

Connectez-vous à Chicago Pneumatic: www.cp.com.

Sur notre site Web, vous trouverez des informations concernant nos produits, accessoires et pièces de rechange ainsi que la documentation qui s'y rapporte.

Pays d'origine

Taiwan







Copyright



© Copyright 2018, CHICAGO PNEUMATIC Tool Co. LLC, 1815 Clubhouse Road, Rock Hill, SC 29730

Tous droits réservés. Toute utilisation non autorisée ou copie de tout ou partie du présent document est interdite. Ceci s'applique plus particulièrement aux marques de commerce, dénominations de modèles, références et schémas. Utiliser exclusivement les pièces autorisées. Tout dommage ou dysfonctionnement causé par l'utilisation d'une pièce non autorisée ne sera pas couvert par la garantie du fabricant ou la responsabilité du fait des produits.

Technische Daten

Max. pressure: 6.3 BAR / 90 PSI MAX.

	 RPM	 ft.Lb	 Nm	 lb/kg	 kg	 lb
CP7769	6500	300-1080	407 - 1464	3.15		6.9
CP7769-6	6500	300 - 1080	407 - 1464	3.75		8.3
CP7779	6500	300 - 1080	407 - 1464	3.3		7.2

	 (dB(A))	 (m/s ²)	K (m/s ²)
CP7769	96.8	12.97	1.5
CP7769-6	96.8	12.97	1.5
CP7779	96.8	12.97	1.5

Unsicherheit 3 dB(A), gemäß ISO 15744. Für Schalldruckpegel plus 11 dB(A)

Vibrationsstandard: ISO-28927-2

Erklärungen

EU-KONFORMITÄTSERKLÄRUNG

Wir, CHICAGO PNEUMATIC Tool Co. LLC, 1815 Clubhouse Road, Rock Hill, SC 29730, erklären hiermit in alleiniger Verantwortung, dass dieses Produkt (mit Bezeichnung, Typ und Seriennummer laut Deckblatt) die Anforderungen der folgenden Richtlinie(n) erfüllt: **2006/42/EC (17/05/2006)**

Angewandte harmonisierte Normen:
EN ISO 11148-6:2012

Behörden können relevante technische Informationen anfordern von:

Pascal Roussy, R&D Manager, Ets Georges Renault, 38 rue Bobby Sands, BP10273 44818 Saint Herblain, France

Saint-Herblain,

Pascal ROUSSY

Unterschrift des Ausstellers



Nutzungserklärung

Dieses Produkt ist für das Einsetzen und Entfernen von Gewindeschrauben in Holz, Metall oder Kunststoff konzipiert.

Sonstige Anwendungen sind unzulässig. Nur für den gewerblichen Gebrauch.

WARNUNG Verletzungsgefahr

- ▶ Bei einem Drehmoment von über 50 Nm ist ein Gegenhalter zu verwenden.

Der Gegenhalter dient bei Montagewerkzeugen zur Aufnahme des Reaktionsmoments.

Produktspezifische Anweisungen

Bedienung

Siehe Abbildungen auf Seite 2.

- Befestigen Sie das Zubehör ordnungsgemäß am Werkzeug.

- Schließen Sie das Gerät an eine saubere und trockene Druckluftquelle an.
- Um die Maschine zu starten, drücken Sie den Startknopf (A). Die Maschinengeschwindigkeit wird erhöht, indem der Druck auf den Startknopf erhöht wird. Lassen Sie den Startknopf los, um zu stoppen.
- Um die Drehung zu ändern, drücken Sie den Schalter (B). Benutzen Sie den Linkslaufschalter (B) nur, wenn die Antriebsspindel zum kompletten Stillstand gekommen ist. Wenn die Drehzahl vor dem Anhalten der Antriebsspindel geändert wird, kann das Gerät beschädigt werden.
- Zum Einstellen der Ausgangsleistung drehen Sie den Regler (B).

Schmierung der Kupplung

Verwenden Sie 0.5 oz. (14 g) CP Pneu-Lube Synthetic-Kupplungsfett.

Schmierung

Eine Druckleitungsschmierung mit Öl vom Typ SAE #10 verwenden. Die Menge auf zwei (2) Tropfen pro Minute einstellen. Kann keine Druckleitungsschmierung verwendet werden, einmal täglich Luftmotorenöl einfüllen.

Wartungsanweisungen

- **Zur sicheren Handhabung und Entsorgung aller Komponenten sind die örtlichen Umweltvorschriften im jeweiligen Land zu befolgen.**
- Wartungs- und Instandsetzungsarbeiten dürfen ausschließlich von qualifiziertem Personal und unter Verwendung von Original-Ersatzteilen durchgeführt werden. Wenden Sie sich an den Hersteller oder den nächsten Händler, wenn Sie Rat zum technischen Service oder Ersatzteile benötigen.
- Stets darauf achten, dass die Maschine von der Energiequelle getrennt ist, um ein ungewolltes Inbetriebsetzen zu vermeiden.
- Das Werkzeug alle drei Monate auseinanderbauen und überprüfen, wenn es täglich benutzt wird. Schadhafte und/oder verschlissene Teile sind zu ersetzen.
- Um die Ausfallzeiten so gering wie möglich zu halten, wird das folgende Instandhaltungskit empfohlen: **Tune-up Kit**

Entsorgung

- Bei der Entsorgung dieses Geräts müssen die gesetzlichen Vorschriften befolgt werden.
- Schadhafte, stark abgenutzte oder fehlerhaft funktionierende Geräte **MÜSSEN AUSSER BETRIEB GENOMMEN WERDEN.**
- Bei der Entsorgung dieses Geräts müssen die gesetzlichen Vorschriften befolgt werden.
- Reparaturen nur durch technisches Wartungspersonal.

Nützliche Informationen

Website

Anmeldung bei Chicago Pneumatic: www.cp.com.

Auf unserer Website finden Sie Informationen zu unseren Produkten, Zubehör und Ersatzteilen sowie diverse Veröffentlichungen.

Herkunftsland

Taiwan





Copyright



© Copyright 2018, CHICAGO PNEUMATIC Tool Co. LLC, 1815 Clubhouse Road, Rock Hill, SC 29730

Alle Rechte vorbehalten. Jeglicher nicht autorisierte Gebrauch sowie das Kopieren der Inhalte ganz oder in Teilen ist verboten. Dies gilt insbesondere für Handelsmarken, Modellbezeichnungen, Artikelnummern und Zeichnungen. Verwenden Sie ausschließlich Originalbauteile. Schäden oder Fehlfunktionen, die durch den Einsatz unzulässiger Bauteile entstehen, sind nicht von der Garantie oder Produkthaftung abgedeckt.

Datos técnicos

Max. pressure: 6.3 BAR / 90 PSI MAX.

	 RPM	 ft.Lb	 Nm	 kg	 lb
CP7769	6500	300-1080	407 - 1464	3.15	6.9
CP7769-6	6500	300 - 1080	407 - 1464	3.75	8.3
CP7779	6500	300 - 1080	407 - 1464	3.3	7.2

	 (dB(A))	 (m/s ²)	 (m/s ²)
CP7769	96.8	12.97	1.5
CP7769-6	96.8	12.97	1.5
CP7779	96.8	12.97	1.5

Incertidumbre 3 dB(A), de acuerdo con ISO 15744. Para nivel de potencia acústica, añadida 11 dB(A)

Norma sobre vibraciones: ISO-28927-2

Declaraciones

DECLARACIÓN DE CONFORMIDAD DE LA UE

Nosotros, **CHICAGO PNEUMATIC Tool Co. LLC**, 1815 Clubhouse Road, Rock Hill, SC 29730,, declaramos bajo nuestra única responsabilidad que el producto (con nombre, tipo y número de serie indicados en la primera página) es conforme a las siguientes Directivas:
2006/42/EC (17/05/2006)

Estándares armonizados aplicados:
EN ISO 11148-6:2012

Las autoridades pueden solicitar la correspondiente información técnica a:

Pascal Roussy, R&D Manager, Ets Georges Renault, 38 rue Bobby Sands, BP10273 44818 Saint Herblain, France

Saint-Herblain,

Pascal ROUSSY

Firma del emisor



Declaración de uso

Este producto está diseñado para la instalación y extracción de uniones roscadas en madera, metal o plástico.

No se permite ningún otro uso. Sólo para uso profesional.

⚠ ADVERTENCIA Riesgo de lesiones

- ▶ Si el par es superior a 50 Nm, se deberá usar una barra de reacción.

La barra de reacción está diseñada para absorber el par de reacción de las herramientas de montaje motorizadas.

Instrucciones específicas para el producto

Funcionamiento

Ver las imágenes de la página 2.

- Fijar los accesorios a la herramienta de forma correcta.
- Conectar el dispositivo como se indica en la fig. 1 a un suministro de aire limpio y seco.
- Para arrancar la máquina, tire del gatillo (A). La velocidad de la máquina se incrementa aumentando la presión en el gatillo. Libere el gatillo para detenerlo.
- Para cambiar la rotación, pulse el interruptor (B). Utilice el interruptor para aflojar (B) solo cuando el eje de accionamiento esté totalmente parado. El cambio de velocidad antes de que el eje de accionamiento se detenga del todo puede dañar la máquina.
- Para ajustar la potencia de salida, gire el regulador (B).

Lubricación de embrague

Utilice 0.5 oz. (14 g) de lubricante sintético para embrague CP Pneu-Lube.

Lubricación

Utilice un engrasador neumático con grasa SAE #10 a una velocidad de dos (2) gotas por minuto. Si no es posible utilizar un engrasador neumático, añada aceite de motor neumático a la admisión una vez al día.

Instrucciones de mantenimiento

- **Siga las normativas medioambientales locales para manipular y desechar todos los componentes de forma segura.**
- Las labores de mantenimiento y reparación deberán ser realizadas por personal cualificado utilizando únicamente recambios originales. Póngase en contacto con el fabricante o con su concesionario autorizado más cercano para obtener asesoramiento sobre servicio técnico o si necesita recambios.
- Asegúrese de que la máquina esté desconectada de la fuente de energía para evitar una puesta en marcha accidental.
- Si la herramienta se usa a diario, desmóntela e inspecciónela cada 3 meses. Cambie las piezas dañadas o gastadas.
- Para reducir al mínimo los tiempos de parada, se recomienda el uso del siguiente kit de mantenimiento: **Kit de ajustes**

Eliminación

- La eliminación de este equipo debe cumplir la legislación del país correspondiente.
- Todos los dispositivos dañados, muy gastados o que funcionen incorrectamente **DEBEN DEJAR DE USARSE.**
- La eliminación de este equipo debe cumplir la legislación del país correspondiente.
- La reparación solo debe ser realizada por el personal de mantenimiento.

Información de utilidad

Sitio de Internet

Inicie sesión en Chicago Pneumatic: www.cp.com.

En nuestro sitio web encontrará información referente a nuestros productos, accesorios, piezas de repuesto y material impreso.

País de origen

Taiwan







Copyright



© Copyright 2018, CHICAGO PNEUMATIC Tool Co. LLC, 1815 Clubhouse Road, Rock Hill, SC 29730

Todos los derechos reservados. Queda prohibido el uso autorizado o la copia total o parcial del presente contenido. En particular, esta prohibición se aplica a las marcas comerciales, las denominaciones de los modelos, los números de referencia y los gráficos. Utilice sólo piezas autorizadas. Los daños o averías causados por el uso de piezas no homologadas no serán cubiertos por la Garantía o la Responsabilidad civil del producto.

Dados técnicos

Max. pressure: 6.3 BAR / 90 PSI MAX.

	 RPM	 ft.Lb	 Nm	 lb/kg	 kg	 lb
CP7769	6500	300-1080	407 - 1464	3.15		6.9
CP7769-6	6500	300 - 1080	407 - 1464	3.75		8.3
CP7779	6500	300 - 1080	407 - 1464	3.3		7.2

	 (dB(A))	 (m/s ²)	 (m/s ²)
CP7769	96.8	12.97	1.5
CP7769-6	96.8	12.97	1.5
CP7779	96.8	12.97	1.5

Incerteza igual a 3 dB(A), em conformidade com a ISO 15744. Para obter o nível de potência de som, acrescentar 11 dB(A)

Norma de vibrações: ISO-28927-2

Declarações

DECLARAÇÃO DE CONFORMIDADE DA COMUNIDADE EUROPEIA

Nós, CHICAGO PNEUMATIC Tool Co. LLC, 1815 Clubhouse Road, Rock Hill, SC 29730, declaramos, sob nossa exclusiva responsabilidade, que este produto (com nome, tipo e número de série, ver primeira página) está em conformidade com a(s) seguinte(s) Diretiva(s): **2006/42/EC (17/05/2006)**

Normas harmonizadas aplicadas:

EN ISO 11148-6:2012

As autoridades podem solicitar informações técnicas pertinentes de:

Pascal Roussy, R&D Manager, Ets Georges Renault, 38 rue Bobby Sands, BP10273 44818 Saint Herblain, France

Impact Wrench

Saint-Herblain,

Pascal ROUSSY

Assinatura do emissor



Declaração de uso

Este produto é designado para instalar e remover fixadores de rosca em madeira, metal ou plástico.

Não é permitido nenhum outro tipo de uso. Apenas para uso profissional.

⚠ AVISO Risco de acidentes

- ▶ Se o torque for maior que 50 Nm, use uma barra de reação.

A barra de reação é projetada para absorver o torque de reação de ferramentas elétricas de montagem.

Instruções específicas do produto

Operação

Veja as figuras na página 2.

- Fixe os acessórios corretamente na ferramenta.
- Conecte o dispositivo a uma fonte de ar limpa e seca.
- Pressione o acionador (A) para ligar a máquina. A velocidade da máquina aumenta conforme o aumento da pressão sobre o acionador. Solte o acionador para parar.
- Para alternar a rotação, pressione o interruptor (B). Use o interruptor de reversibilidade (B) somente quando o acionamento por fuso chega a uma parada completa. Alterar a velocidade antes de o acionamento por fuso parar pode danificar a máquina.
- Gire o regulador (B) para ajustar a potência de saída.

Lubrificação da embreagem

Use 0.5 oz. (14 g) de graxa sintética para embreagens CP Pneu-Lube.

Lubrificação

Use um lubrificante para ar comprimido com SAE #10 ajustado para duas (2) gotas por minuto. Se um lubrificante para ar comprimido não puder ser utilizado, adicione óleo de motor pneumático à entrada uma vez por dia.

Instruções de manutenção

- Siga as regulamentações ambientais locais do país para um manuseio e descarte seguros de todos os componentes.

- O trabalho de manutenção e reparo deve ser realizado por pessoal qualificado e usar apenas peças de reposição originais. Solicite orientação para manutenção técnica ou peças de reposição ao fabricante ou revendedor autorizado mais próximo.
- Certifique-se sempre de que a máquina está desconectada da fonte de energia para evitar seu funcionamento acidental.
- Desmonte e inspecione a ferramenta a cada 3 meses se a mesma for utilizada diariamente. Substitua partes danificadas ou gastas.
- Para manter o tempo de inatividade o mais baixo possível, recomenda-se o seguinte kit de serviço: **Kit de afinação**

Descarte

- O descarte deste equipamento deve seguir a legislação do respectivo país.
- Todos os dispositivos danificados, MUITO gastos e em mau estado de funcionamento **DEVEM SER RETIRADOS DE FUNCIONAMENTO.**
- O descarte deste equipamento deve seguir a legislação do respectivo país.
- O conserto só pode ser feito pelo pessoal de manutenção técnica.

Informação útil

Website

Faça login em Chicago Pneumatic: www.cp.com.

Você pode encontrar informações sobre nossos produtos, acessórios, peças sobressalentes e matérias publicadas no nosso site.

País de origem

Taiwan







Copyright



© Copyright 2018, CHICAGO PNEUMATIC Tool Co. LLC, 1815 Clubhouse Road, Rock Hill, SC 29730

Todos os direitos reservados. É proibido o uso ou cópia do conteúdo ou parte dele sem autorização. Isso se aplica em particular a marcas registradas, denominações de modelo, números de peça e desenhos. Use somente peças autorizadas. Qualquer dano ou defeito causado pelo uso de peças não autorizadas não é coberto pela Garantia ou pela Responsabilidade pelo Produto.

Dati tecnici

Max. pressure: 6.3 BAR / 90 PSI MAX.

	 RPM	 ft.Lb	 Nm	 lb/kg	 kg	 lb/kg	 lb
CP7769	6500	300-1080	407 - 1464	3.15		6.9	
CP7769-6	6500	300 - 1080	407 - 1464	3.75		8.3	
CP7779	6500	300 - 1080	407 - 1464	3.3		7.2	

	 (dB(A))	 (m/s ²)	 (m/s ²)
CP7769	96.8	12.97	1.5
CP7769-6	96.8	12.97	1.5
CP7779	96.8	12.97	1.5

Incertezza 3 dB(A), nel rispetto di ISO 15744. Per il livello della potenza sonora, aggiungere 11 dB(A)

Standard di vibrazione: ISO-28927-2

Dichiarazioni

DICHIARAZIONE DI CONFORMITÀ UE

CHICAGO PNEUMATIC Tool Co. LLC, 1815 Clubhouse Road, Rock Hill, SC 29730, dichiara sotto la propria esclusiva responsabilità che il prodotto (del tipo e con il numero di serie riportati nella pagina a fronte) è conforme alle seguenti Direttive:

2006/42/EC (17/05/2006)

Norme armonizzate applicate:

EN ISO 11148-6:2012

Le autorità possono richiedere le informazioni tecniche pertinenti da:

Pascal Roussy, R&D Manager, Ets Georges Renault, 38 rue Bobby Sands, BP10273 44818 Saint Herblain, France

Saint-Herblain,

Pascal ROUSSY

Firma del dichiarante

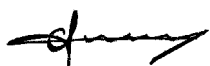

Dichiarazione sull'utilizzo

Questo prodotto è stato progettato per installare e rimuovere dispositivi di fissaggio in legno, metallo o plastica.

Nessun altro uso è permesso. Solo per utilizzo professionale.

⚠ ATTENZIONE Rischio di lesioni

- ▶ Se la coppia è superiore a 50 Nm, deve essere utilizzata una barra di reazione.

La barra di reazione è progettata per assorbire la coppia di reazione degli utensili elettrici di assemblaggio.

Istruzioni specifiche sul prodotto

Funzionamento

Consultare le immagini a pagina 2.

- Fissare gli accessori in maniera adeguata allo strumento.
- Collegare il dispositivo a una fornitura d'aria pulita e asciutta.
- Per avviare la macchina, premere il grilletto (A). La velocità della macchina aumenta incrementando la pressione sul grilletto. Rilasciare il grilletto per fermare la macchina.
- Per invertire la rotazione, premere l'interruttore (B). Utilizzare l'interruttore inverso (B) solo dopo l'arresto completo del mandrino di comando. La modifica della velocità prima dell'arresto del mandrino di comando potrebbe danneggiare la macchina.
- Per regolare la corrente in uscita, ruotare il regolatore (B).

Lubrificazione della frizione

Utilizzare 0.5 oz. (14 g) di lubrificante sintetico per frizione CP Pneu-Lube.

Lubrificazione

Utilizzare un lubrificatore di linea con olio SAE #10, rettificato a due (2) gocce al minuto. Se non è possibile utilizzare un lubrificatore di linea, aggiungere olio motore nell'ingresso una volta al giorno.

Istruzioni per la manutenzione

- **Seguire le normative ambientali del rispettivo paese per la manipolazione e lo smaltimento sicuri di tutti i componenti.**
- Le operazioni di manutenzione e riparazione devono essere eseguite unicamente da personale qualificato, utilizzando esclusivamente ricambi originali. Contattare il produttore o il più vicino rivenditore autorizzato per consigli sull'assistenza tecnica o qualora servano dei ricambi.
- Assicurarsi sempre che la macchina sia scollegata dall'alimentazione per evitare l'azionamento accidentale.
- Smontare e ispezionare l'utensile ogni 3 mesi se l'utensile è usato quotidianamente. Sostituire le parti danneggiate o usurate.
- Per ridurre al minimo i tempi di fermo, si consiglia il seguente kit di servizio: **Kit di messa a punto**

Impact Wrench

Smaltimento

- Lo smaltimento di questa apparecchiatura deve essere conforme alle norme del rispettivo paese.
- Tutti i dispositivi danneggiati, gravemente usurati o che funzionano in modo irregolare **DEVONO ESSERE MESSI FUORI SERVIZIO.**
- Lo smaltimento di questa apparecchiatura deve essere conforme alle norme del rispettivo paese.
- Le riparazioni devono essere eseguite unicamente dal personale addetto alla manutenzione.

Informazioni utili

Sito web

Accedere alla pagina Chicago Pneumatic: www.cp.com.

Il nostro sito web offre informazioni sui prodotti, gli accessori, le parti di ricambio e le pubblicazioni.

Paese di origine

Taiwan





Copyright



© Copyright 2018, CHICAGO PNEUMATIC Tool Co. LLC, 1815 Clubhouse Road, Rock Hill, SC 29730

Tutti i diritti riservati. Qualsiasi utilizzo o copia non autorizzati dei contenuti o di parte di questi è vietato. Ciò vale in particolare per marchi registrati, denominazioni dei modelli, numeri di componente e diagrammi. Utilizzare solo componenti autorizzati. Un eventuale danneggiamento o difetto di funzionamento causato dall'utilizzo di componenti non autorizzati non è coperto dalla garanzia o dalla responsabilità per danni dovuti a prodotti difettosi.

Technische gegevens

Max. pressure: 6.3 BAR / 90 PSI MAX.

	 RPM	 ft.Lb	 Nm	 lb/kg	kg	 lb/kg	lb
CP7769	6500	300-1080	407 - 1464	3.15		6.9	
CP7769-6	6500	300 - 1080	407 - 1464	3.75		8.3	
CP7779	6500	300 - 1080	407 - 1464	3.3		7.2	

	 (dB(A))	 (m/s ²)	K (m/s ²)
CP7769	96.8	12.97	1.5
CP7769-6	96.8	12.97	1.5
CP7779	96.8	12.97	1.5

Onzekerheid 3 dB(A), volgens ISO 15744. Voor geluidvermogeniveau, 11 dB(A) toevoegen

Norm trillingen: ISO-28927-2

Verklaringen

EU CONFORMITEITSVERKLARING

Wij, CHICAGO PNEUMATIC Tool Co. LLC, 1815 Clubhouse Road, Rock Hill, SC 29730 verklaren dat het product (met naam, type- en serienummer, zie voorpagina) in overeenstemming is met de volgende richtlijn(en): **2006/42/EC (17/05/2006)**

De volgende geharmoniseerde normen werden gehanteerd: **EN ISO 11148-6:2012**

Autoriteiten kunnen relevante technische informatie opvragen van:

Pascal Roussy, R&D Manager, Ets Georges Renault, 38 rue Bobby Sands, BP10273 44818 Saint Herblain, France

Saint-Herblain,

Pascal ROUSSY

Handtekening van de opsteller

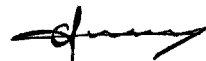

Gebruiksverklaring

Dit product is ontwikkeld om bevestigingsmiddelen met schroefdraad in/uit hout, metaal en kunststof te installeren/verwijderen

Gebruik van een andere aard is verboden. Uitsluitend voor professioneel gebruik.

WAARSCHUWING Kans op verwondingen

- ▶ Als het koppel hoger is dan 50 Nm, moet een reactiebalk worden gebruikt.

De reactiebalk is ontwikkeld om het reactiekoppel te absorberen van elektrische assemblagegereedschappen.

Productspecifieke instructies

Bediening

Zie de figuren op pagina 2.

- Bevestig de accessoires op juiste wijze aan het gereedschap.
- Sluit het apparaat aan op een schone, droge luchttoevoer.
- Start de machine door de trekker (A) in te drukken. Verhoog de machinesnelheid door de druk op de trekker te verhogen. Laat de trekker los om te stoppen.

- Druk op de schakelaar (B) om de draairichting te wijzigen. Gebruik de omkeerschakelaar (B) alleen als de aandrijfspindel volledig stilstaat. Als u de snelheid wijzigt voordat de aandrijfspindel stopt, kan de machine beschadigd raken.
- Draai aan de regelaar (B) om het uitgangsvermogen aan te passen.

Smering van de koppeling

Gebruik 0.5 oz. (14 g) CP Pneu-Lube synthetisch koppelingsmeermiddel.

Smeren

Gebruik een luchtsmeerinrichting met SAE #10 olie en stel deze af op een afgifte van twee (2) druppels per minuut. Indien het niet mogelijk is een luchtsmeerinrichting te gebruiken, voeg dan eenmaal per dag luchtmotorolie toe via de inlaat.

Onderhoudsinstructies

- **Volg de plaatselijk geldende milieuvoorschriften voor zowel het veilige gebruik als de veilige afvoer van alle onderdelen.**
- Onderhoud en reparaties mogen alleen door gekwalificeerd personeel en uitsluitend met originele vervangingsonderdelen worden uitgevoerd. Neem voor advies over technische dienstverlening of reserveonderdelen contact op met de fabrikant of de dichtstbijzijnde erkende dealer.
- Voorkom onbedoeld inschakelen van de machine door altijd te controleren of de stroomkabel van de machine losgekoppeld is van het elektriciteitsnet.
- Demonteer en controleer gereedschap dat dagelijks gebruikt wordt om de 3 maanden. Vervang beschadigde of versleten onderdelen.
- Het gebruik van de volgende servicekit is aanbevolen om niet-productieve tijd tot een minimum te beperken: **Optimalisatiekit**

Afvoer

- Volg de plaatselijk geldende voorschriften voor het afvoeren van dit gereedschap.
- Beschadigde, versleten of onjuist werkende gereedschappen **MOETEN BUITEN WERKING GESTELD WORDEN.**
- Volg de plaatselijk geldende voorschriften voor het afvoeren van dit gereedschap.
- Reparatie mag uitsluitend door technisch onderhoudspersoneel worden uitgevoerd.

Nuttige informatie

Website

Inloggen op Chicago Pneumatic: www.cp.com.

Informatie over onze producten, accessoires, reserveonderdelen en publicaties vindt u op onze website.

Land van oorsprong

Taiwan





Copyright



© Copyright 2018, CHICAGO PNEUMATIC Tool Co. LLC, 1815 Clubhouse Road, Rock Hill, SC 29730

Alle rechten voorbehouden. Onrechtmatig gebruik of het kopiëren van de inhoud of een deel hiervan is verboden. Dit is met name van toepassing op handelsmerken, modelnamen, onderdeelnummers en tekeningen. Gebruik uitsluitend onderdelen van Atlas Copco. Schade of defecten als gevolg van het gebruik van onderdelen van derden vallen niet onder de garantie.

Teknische data

Max. pressure: 6.3 BAR / 90 PSI MAX.

	 RPM	 ft.Lb	 Nm	 lb/kg	kg	 lb/kg	lb
CP7769	6500	300-1080	407 - 1464	3.15		6.9	
CP7769-6	6500	300 - 1080	407 - 1464	3.75		8.3	
CP7779	6500	300 - 1080	407 - 1464	3.3		7.2	

	 (dB(A))	 (m/s²)	K (m/s²)
CP7769	96.8	12.97	1.5
CP7769-6	96.8	12.97	1.5
CP7779	96.8	12.97	1.5

Usikkerhed 3 dB(A), i overensstemmelse med ISO 15744.

For lydstyrkeniveau, læg 11 dB(A) til

Rystelsesstandard : ISO-28927-2

Erklæringer

EU OVERENSSTEMMELSESERKLÆRING

Vi, **CHICAGO PNEUMATIC Tool Co. LLC**, 1815 Clubhouse Road, Rock Hill, SC 29730, erklærer, under eneansvar, at produktet (med navn, type og serienummer på forsiden) er i overensstemmelse med følgende direktiv(er): **2006/42/EC (17/05/2006)**

Harmoniserede standarder anvendt:
EN ISO 11148-6:2012

Myndigheder kan rekvirere relevant teknisk information fra: Pascal Roussy, R&D Manager, Ets Georges Renault, 38 rue Bobby Sands, BP10273 44818 Saint Herblain, France

Saint-Herblain,

Pascal ROUSSY

Udstederens underskrift

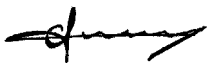

Anvendelseserklæring

Dette produkt er designet til at montere og afmontere gevindskårne befæstelselementer i træ, metal eller plast.

Det må ikke bruges til andet. Kun til professionel brug.

⚠ ADVARSEL Risiko for tilskadekomst

- ▶ Hvis momentet er over 50 Nm, skal der anvendes en reaktionsstang.

Reaktionsstangen er konstrueret til at absorbere samlingsmaskinværktøjers reaktionsmoment.

Produktspecifikke instrukser

Betjening

Se figurerne på side 2.

- Monter tilbehøret korrekt på værktøjet.
- Tilslut enheden til en ren og tør lufttilførsel.
- Start maskinen ved at trække i udløseren (A). Maskinens hastighed øges ved at øge trykket på udløseren. Slip udløseren for at stoppe.
- Skift rotation ved at trykke på knappen (B). Brug kun knappen for modsat retning (B), når drivspindelen kommer til et komplet stop. Ændring af hastigheden før drivspindelen stopper kan beskadige maskinen.
- Udgangseffekten justeres ved at dreje reguleringen (B).

Smøring af kobling

Brug 0.5 oz. (14 g) af CP Pneu-Lube syntetisk koblingsfedt.

Smøring

Brug et smøremiddel til luftledning med SAE #10 olie, justeret til to (2) dråber per minut. Hvis en luftlinjesmører ikke kan bruges, tilføj luftmotorolie til indløbet én gang daglig.

Vedligeholdelsesanvisninger

- **Følg de lokale miljøregler for dit land. Håndtér og bortskaf alle komponenter sikkert.**
- Vedligeholdelse og reparationsarbejdet skal udføres af kvalificeret personale. Kun originale reservedele må bruges. Kontakt fabrikanten eller den nærmeste autoriserede forhandler, hvis du har brug for råd om teknisk service, eller hvis du behøver reservedele.
- Sørg altid for, at maskinen er frakoblet energikilden for at undgå utilsigtet betjening.
- Adskil og efterse værktøjet hver tredje måned, hvis det bruges hver dag. Udskift beskadigede eller slidte dele.
- Følgende servicesæt anbefales for at holde nedetiden til et minimum. **Tuningssæt**

Bortskaffelse

- Bortskaffelse af dette udstyr skal følge lovgivningen i de respektive land.
- Alt beskadiget, stærkt slidt eller forkert funktionerende udstyr **SKAL TAGES UD AF DRIFT.**
- Bortskaffelse af dette udstyr skal følge lovgivningen i de respektive land.
- Reparation må kun udføres af teknisk personale.

Nyttig information

Website

Log ind på Chicago Pneumatic: www.cp.com.

Du kan finde information om vores produkter, tilbehør, reservedele og publikationer på vores websted.

Oprindelsesland

Taiwan







Copyright



© Copyright 2018, CHICAGO PNEUMATIC Tool Co. LLC, 1815 Clubhouse Road, Rock Hill, SC 29730

Alle rettigheder forbeholdes. Al uautoriseret brug eller kopiering af indholdet eller dele deraf er forbudt. Dette gælder især varemærker, modelbetegnelser, reservedelenumre og tegninger. Brug kun autoriserede reservedele. Al skade eller fejlfunktion som følge af brug af uautoriserede dele dækkes hverken af garantien eller produktansvaret.

Teknisk informasjon

Max. pressure: 6.3 BAR / 90 PSI MAX.

	 RPM	 ft.Lb	 Nm	 lb/kg	 kg	 lb/kg	 lb
CP7769	6500	300- 1080	407 - 1464	3.15		6.9	
CP7769-6	6500	300 - 1080	407 - 1464	3.75		8.3	
CP7779	6500	300 - 1080	407 - 1464	3.3		7.2	

	 (dB(A))	 (m/s ²)	 (m/s ²)
CP7769	96.8	12.97	1.5
CP7769-6	96.8	12.97	1.5
CP7779	96.8	12.97	1.5

Usikkerhet 3 dB(A), i samsvar med ISO 15744. For lydeffektnivå, legg til 11 dB(A)

Vibrasjonsstandard: ISO-28927-2

Erklæringer

EU-SAMSVARERKLÆRING

Vi, **CHICAGO PNEUMATIC Tool Co. LLC**, 1815 Clubhouse Road, Rock Hill, SC 29730, erklærer på vårt eneansvar at vårt produkt (med type- og serienummer, se forsiden) er i samsvar med de følgende direktiv(er):

2006/42/EC (17/05/2006)

Benyttede harmoniserte standarder:

EN ISO 11148-6:2012

Myndigheter kan be om relevant teknisk informasjon fra:
Pascal Roussy, R&D Manager, Ets Georges Renault, 38 rue Bobby Sands, BP10273 44818 Saint Herblain, France

Saint-Herblain,

Pascal ROUSSY

Utstederens signatur



Brukserklæring

Dette produktet er designet for å installere og fjerne gjengede festeinnretninger i tre, metall eller plast.

Annet bruk er ikke tillatt. Kun til profesjonell bruk.

⚠ ADVARSEL Fare for personskade

- ▶ Hvis momentet er høyere enn 50 Nm, må det brukes en reaksjonsstang.

Reaksjonssøylen er designet til å absorbere reaksjonsmomentet til elektriske monteringsverktøy.

Produktspesifikke instruksjoner

Betjening

Se bildene på side 2.

- Monter tilbehøret ordentlig til verktøyet.
- Koble enheten til en rent og tørr lufttilførsel.
- Dra i utløseren (A) for å starte maskinen. Masinhastigheten økes ved å øke trykket på utløseren. Slipp utløseren for å stanse.
- Dytt på bryteren (B) for å bytte rotasjonsretning. Bruk reversbryteren (B) kun når spindelen stopper fullstendig. Hvis du endrer hastighet før spindelen har stoppet helt, kan dette forårsake skade på maskinen.
- Juster utgangseffekten ved å vri på regulatoren (B).

Smøring av klutsj

Benytt 0.5 oz. (14 g) CP Pneu-Lube syntetisk klutsjfett.

Inspeksjon

Bruk en luftslange-smører med SAE #10 olje, justert for to (2) dråper per minutt. Hvis en luftslange-smører ikke er tilgjengelig, tilfør innløpet luft-motorolje en gang om dagen.

Vedlikeholdsinstrukser

- **Følg landets lokale miljøregler for sikker håndtering og destruksjon av alle komponenter.**
- Vedlikehold og reparasjoner må utføres av kvalifisert personell og med bruk av originale reservedeler. Kontakt produsenten eller nærmeste autoriserte forhandler for råd om teknisk service eller hvis du trenger reservedeler.
- Sørg alltid for at maskinen er frakoblet strømtilførselen for å unngå diriftsulykker.
- Demonter og inspiser verktøyet hver 3. måned hvis verktøyet brukes hver dag. Erstatt skadede eller slitte deler.
- For å holde nedetiden til et minimum, anbefales følgende service kit: **Tune-up kit**

Avhending

- Avhending av dette utstyret må følge lovgivningen i det aktuelle landet.
- Alle skadede, slitte eller feilfungerende enheter **MÅ TAS UT AV DRIFT.**
- Avhending av dette utstyret må følge lovgivningen i det aktuelle landet.
- Skal kun repareres av teknisk vedlikeholdspersonell.

Nyttig informasjon

Nettsider

Logg inn på Chicago Pneumatic: www.cp.com.

Du kan finne informasjon om våre produkter, tilbehør, reservedeler og publiserte materialer på våre nettsider.

Opphavsland

Taiwan







Opphavsrett



© Copyright 2018, CHICAGO PNEUMATIC Tool Co. LLC, 1815 Clubhouse Road, Rock Hill, SC 29730

Alle rettigheter forbeholdes. All uautorisert bruk eller kopiering av innholdet eller en del av dette er forbudt. Dette gjelder spesielt for varemerker, modellbetegnelser, delenumre og tegninger. Bruk kun autoriserte deler. Skader eller feilfunksjoner som forårsakes av bruk av uautoriserte deler, dekkes ikke av garantien eller produktansvaret.

Tekniset tiedot

Max. pressure: 6.3 BAR / 90 PSI MAX.

	 RPM	 ft.Lb	 Nm	 lb/kg	 kg	 lb
CP7769	6500	300-1080	407 - 1464	3.15		6.9
CP7769-6	6500	300 - 1080	407 - 1464	3.75		8.3
CP7779	6500	300 - 1080	407 - 1464	3.3		7.2

	 (dB(A))	 (m/s ²)	 (m/s ²)
CP7769	96.8	12.97	1.5
CP7769-6	96.8	12.97	1.5
CP7779	96.8	12.97	1.5

Vaihtelu 3 dB(A) ISO 15744 mukaisesti. Lisää äänitehon tasolle 11 dB(A)

Tärinästandardi: ISO-28927-2

Vakuutukset

EU-VAATIMUSTENMUKAISUUSVAKUUTUS

Me, CHICAGO PNEUMATIC Tool Co. LLC, 1815 Clubhouse Road, Rock Hill, SC 29730, vakuutamme vastuullisesti, että tuote (nimi, tyyppi ja sarjanumero, katso etusivu) on yhdenmukainen seuraavien direktiivien kanssa:

2006/42/EC (17/05/2006)

Sovellettu harmonisoituja standardeja:

EN ISO 11148-6:2012

Viranomaiset voivat pyytää asiaan liittyvät tekniset tiedot khteesta:

Pascal Roussy, R&D Manager, Ets Georges Renault, 38 rue Bobby Sands, BP10273 44818 Saint Herblain, France

Saint-Herblain,

Pascal ROUSSY

Julkaisijan allekirjoitus



Käyttötiedote

Tämä laite on suunniteltu kierteitettyjen kiinnittimien asentamiseen puuhun, metalliin tai muoviin sekä irrottamiseen näistä materiaaleista.

Muut käyttötavat ovat kiellettyjä. Vain ammattikäyttöön.

VAROITUS Tapaturmavaara.

- ▶ Reaktiotankoa on käytettävä, jos momentti on korkeampi kuin 50 Nm.

Reaktiovarsi on tarkoitettu sähkötyökalujen vääntövoiman aiheuttaman reaktiovoiman vaimentamiseen.

Tuotteen tekniset ohjeet

Käyttäminen

Katso kuvat sivulta 2.

- Kiinnitä varusteet työkaluun kunnolla.
- Liitä laite puhtaaseen ja kuivaan paineilmansyöttöön.
- Käynnistä kone vetämällä liipaisinta (A). Koneen nopeus kasvaa painamalla liipaisinta lisää. Pysäytä vapauttamalla liipaisin.
- Vaihda pyörimissuuntaa työntämällä kytkintä (B). Käytän suunnanvaihtokytkintä (B) vain silloin, kun kara on täysin pysähtynyt. Suunnan vaihtaminen ennen karan pysähtymistä saattaa vaurioittaa konetta.
- Säädä antotehoa kiertämällä säädintä (B).

Kytkimen voitelu

Käytä 0.5 oz. (14 g) CP Pneu-Lube synteettistä kytkinrasvaa.

Voitelu

Käytä paineilmoitelulaitetta ja SAE #10 -öljyä, joka on säädetty kahteen (2) tippaan minuutissa. Jos paineilmoitelulaitetta ei ole käytettävissä, lisää ilmamoottoriöljyä aukkoon kerran päivässä.

Huolto-ohjeet

- Osien käsittelyssä ja hävittämisessä täytyy noudattaa paikallisia ympäristömääräyksiä.
- Kunnossapito- ja korjaustyöt saa tehdä vain pätevät henkilöt, ja vain alkuperäisiä varaosia saa käyttää. Ota yhteyttä valmistajaan tai lähimpään valtuutettuun jälleenmyyjään, jos sinulla on teknisiä kysymyksiä tai jos tarvitset varaosia.
- Varmista aina, että laite on kytketty irti virtalähteestä, jottei laite käynnisty vahingossa.
- Pura ja tarkista työkalu kolmen kuukauden välein, jos sitä käytetään joka päivä. Vaihda vahingoittuneet tai kuluneet osat.
- Seuraava sarja on suositeltava seisokkien mini-moimiseksi: **virityspaketti**.

Hävitys

- Tämä laite on hävitettävä paikallisia lakeja noudattaen.
- Kaikki vahingoittuneet, erittäin kuluneet tai viallisesti toimivat laitteet **TÄYTYY POISTAA KÄYTÖSTÄ**.
- Tämä laite on hävitettävä paikallisia lakeja noudattaen.
- Vain tekninen huoltohenkilöstö saa tehdä korjauksia.

Hyödyllistä tietoa

Verkkosivusto

Kirjaudu Chicago Pneumatic: www.cp.com.

Sivustolla on tietoa yrityksemme tuotteista, lisälaitteista, varaosista ja julkaisuista.

Alkuperäismaa

Taiwan







Copyright



© Copyright 2018, CHICAGO PNEUMATIC Tool Co. LLC, 1815 Clubhouse Road, Rock Hill, SC 29730

Kaikki oikeudet pidätetään. Sisällön tai sen osan luvaton käyttö tai kopiointi on kielletty. Se koskee erityisesti tavaramerkkejä, mallinimityksiä, osanumeroita ja piirustuksia. Käytä vain hyväksytyjä varaosia. Takuu tai tuotevastuu ei korvaa mitään vaurioita tai toimintahäiriöitä, jotka johtuvat muiden kuin hyväksytyjen varaosien käytöstä.

Τεχνικά δεδομένα

Max. pressure: 6.3 BAR / 90 PSI MAX.

	 RPM	 ft.Lb	 Nm	 lb/kg	 kg	 lb
CP7769	6500	300-1080	407 - 1464	3.15		6.9
CP7769-6	6500	300 - 1080	407 - 1464	3.75		8.3
CP7779	6500	300 - 1080	407 - 1464	3.3		7.2

	 (dB(A))	 (m/s²)	 (m/s²)
CP7769	96.8	12.97	1.5
CP7769-6	96.8	12.97	1.5
CP7779	96.8	12.97	1.5

Αβεβαιότητα 3 dB(A), σύμφωνα με ISO 15744. Για τη στάθμη ακουστικής ισχύος, προσθέστε 11 dB (A)

Πρότυπα κραδασμών: ISO-28927-2

Δηλώσεις

ΔΗΛΩΣΗ ΣΥΜΜΟΡΦΩΣΗΣ ΕΕ

Εμείς, η CHICAGO PNEUMATIC Tool Co. LLC, 1815 Clubhouse Road, Rock Hill, SC 29730, δηλώνουμε με αποκλειστική ευθύνη μας ότι το προϊόν (με ονομασία, τύπο και σειριακό αριθμό, βλ. εξώφυλλο) συμμορφώνεται με την/ τις παρακάτω Οδηγία/ες: **2006/42/EC (17/05/2006)**

Ισχύοντα εναρμονισμένα πρότυπα:
EN ISO 11148-6:2012

Οι αρχές μπορούν να ζητήσουν τις σχετικές τεχνικές πληροφορίες από:
Pascal Roussy, R&D Manager, Ets Georges Renault, 38 rue Bobby Sands, BP10273 44818 Saint Herblain, France
Saint-Herblain,

Pascal ROUSSY

Υπογραφή εκδότη

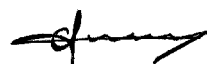

Δήλωση χρήσης

Το παρόν προϊόν σχεδιάστηκε για την τοποθέτηση και την αφαίρεση συνδετήρων με σπειρώματα σε ξύλο, μέταλλο ή πλαστικό.

Impact Wrench

Δεν επιτρέπεται άλλη χρήση. Μόνο για επαγγελματική χρήση.

▲ ΠΡΟΕΙΔΟΠΟΙΗΣΗ Κίνδυνος τραυματισμού

- ▶ Αν η ροπή στρέψης είναι πάνω από 50 Nm, πρέπει να χρησιμοποιηθεί ράβδος αντίδρασης.
Η ράβδος αντίδρασης σχεδιάστηκε για να απορροφά τη ροπή αντίδρασης μηχανοκίνητων εργαλείων.

Ειδικές οδηγίες προϊόντος

Λειτουργία

Δείτε τις εικόνες στη σελίδα 2.

- Στερεώστε καλά τα εξαρτήματα πάνω στο εργαλείο.
- Συνδέστε τη συσκευή σε μια καθαρή και ξηρή παροχή αέρα.
- Θέστε σε λειτουργία το μηχάνημα πατώντας τη σκανδάλη (A). Η ταχύτητα του μηχανήματος αυξάνεται με την αύξηση της πίεσης στη σκανδάλη. Απελευθερώστε τη σκανδάλη για απενεργοποίηση.
- Για αλλαγή κατεύθυνσης, πιέστε το διακόπτη (B). Χρησιμοποιήστε το διακόπτη αναστροφής (B) μόνο όταν η περιστρεφόμενη άτρακτος μετάδοσης κίνησης ακινητοποιηθεί πλήρως. Η αλλαγή ταχύτητας, προτού η περιστρεφόμενη άτρακτος μετάδοσης κίνησης ακινητοποιηθεί, ενδέχεται να προκαλέσει ζημιά στο μηχάνημα.
- Για να ρυθμίσετε την ισχύ εξόδου, στρέψτε το ρυθμιστή (B).

Λίπανση συμπλέκτη

Χρησιμοποιήστε 0.5 oz. (14 g) από το συνθετικό γράσο συμπλέκτη CP Pneu-Lube.

Λίπανση

Χρησιμοποιήστε ένα λιπαντικό γραμμής αέρα με SAE #10 λάδι, προσαρμοσμένο σε δύο (2) σταγόνες ανά λεπτό. Αν δεν είναι δυνατή η χρήση λιπαντικού γραμμής αέρα, προσθέστε λάδι κινητήρα αέρα στην είσοδο μία φορά την ημέρα.

Οδηγίες συντήρησης

- Τηρείτε τους τοπικούς περιβαλλοντικούς κανονισμούς ανά χώρα για τον ασφαλή χειρισμό και τη διάθεση όλων των εξαρτημάτων.
- Οι εργασίες συντήρησης και επισκευών πρέπει να εκτελούνται από εξουσιοδοτημένο προσωπικό, με χρήση μόνο αυθεντικών ανταλλακτικών. Επικοινωνήστε με τον κατασκευαστή ή τον πλησιέστερο εξουσιοδοτημένο αντιπρόσωπο της περιοχής σας για οδηγίες σχετικά με την τεχνική συντήρηση ή αν χρειάζεστε ανταλλακτικά.
- Να βεβαιώνετε πάντοτε ότι η συσκευή είναι αποσυνδεδεμένη από την πηγή παροχής ενέργειας, για να αποφύγετε την ακούσια λειτουργία.

- Αποσυναρμολογείτε και επιθεωρείτε το εργαλείο ανά τρεις 3 μήνες, αν το εργαλείο χρησιμοποιείται καθημερινά.. Αντικαθιστάτε τα μέρη με ζημιές ή φθορά.
- Για να διατηρείτε τον χρόνο εκτός λειτουργίας στο ελάχιστο, σας συνιστούμε το παρακάτω kit συντήρησης: **Kit συντονισμού**

Απόρριψη

- Κατά την απόρριψη αυτού του εξοπλισμού πρέπει να τηρείται η νομοθεσία της εκάστοτε χώρας.
- Όλες οι συσκευές που έχουν υποστεί ζημιά, μεγάλης έκτασης φθορά ή που δεν λειτουργούν σωστά **ΠΡΕΠΕΙ ΝΑ ΤΙΘΕΝΤΑΙ ΕΚΤΟΣ ΛΕΙΤΟΥΡΓΙΑΣ**.
- Κατά την απόρριψη αυτού του εξοπλισμού πρέπει να τηρείται η νομοθεσία της εκάστοτε χώρας.
- Οι επισκευές πρέπει να εκτελούνται μόνο από προσωπικό τεχνικής συντήρησης.

Χρήσιμες πληροφορίες

Διαδικτυακός τόπος

Σύνδεση σε Chicago Pneumatic: www.cp.com.

Μπορείτε να βρείτε πληροφορίες σχετικά με τα προϊόντα, τα εξαρτήματα, τα ανταλλακτικά και τις δημοσιεύσεις μας στην ιστοσελίδα μας.

Χώρα προέλευσης

Taiwan







Πνευματικά δικαιώματα







© Copyright 2018, CHICAGO PNEUMATIC Tool Co. LLC, 1815 Clubhouse Road, Rock Hill, SC 29730



Με την επιφύλαξη παντός δικαιώματος. Απαγορεύεται κάθε μη εξουσιοδοτημένη χρήση ή αντιγραφή των περιεχομένων ή μέρους τους. Αυτό ισχύει ιδίως για τα εμπορικά σήματα, τις επωνυμίες μοντέλων, τους αριθμούς ανταλλακτικών και τα σχεδιαγράμματα. Χρησιμοποιείτε μόνο εγκεκριμένα ανταλλακτικά. Οποιαδήποτε ζημία ή δυσλειτουργία λόγω μη εγκεκριμένων ανταλλακτικών δεν καλύπτεται από την Εγγύηση ή την Ευθύνη για τα Προϊόντα.

Tekniska data

Max. pressure: 6.3 BAR / 90 PSI MAX.

	 RPM	 ft.Lb	 Nm	 lb/kg	 kg	 lb
CP7769	6500	300-1080	407 - 1464	3.15		6.9
CP7769-6	6500	300 - 1080	407 - 1464	3.75		8.3

	 RPM	 ft.Lb	 Nm	 lb/kg	 kg	 lb/kg	 lb
CP7779	6500	300 - 1080	407 - 1464	3.3		7.2	

	 (dB(A))	 (m/s ²)	 (m/s ²)
CP7769	96.8	12.97	1.5
CP7769-6	96.8	12.97	1.5
CP7779	96.8	12.97	1.5

Osäkerhet 3 dB(A), i enlighet med ISO 15744. För ljudeffektnivå, lägg till 11 db (A))

Vibrationsstandard: ISO-28927-2

Deklarationer

EU-FÖRSÄKRAN OM ÖVERENSSTÄMMELSE

Vi, **CHICAGO PNEUMATIC Tool Co. LLC**, 1815 Clubhouse Road, Rock Hill, SC 29730, försäkrar under eget ansvar att produkten (med namn, typ och serienummer, se framsida) uppfyller följande direktiv:
2006/42/EC (17/05/2006)

Tillämpade harmoniserade standarder:
EN ISO 11148-6:2012

Myndigheter kan begära relevant teknisk information från:
Pascal Roussy, R&D Manager, Ets Georges Renault, 38 rue Bobby Sands, BP10273 44818 Saint Herblain, France

Saint-Herblain,

Pascal ROUSSY

Utfärdarens underskrift

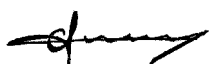

Användningsdeklaration

Denna produkt är utformad för att sätta i och avlägsna gängade fästelement i trä, metall eller plast.

Får ej användas till andra ändamål. Endast för yrkesmässigt bruk.

WARNING Risk för personskada

- Om vridmomentet är högre än 50 Nm, måste ett mothåll användas.

Mothållet är avsett att ta upp reaktionskraften från eldrivna monteringsverktyg.

Produktspecifika anvisningar

Användning

Se bilder sida 2.

- Montera tillbehören ordentligt på verktyget.
- Anslut enhet för att rengöra och torka lufttillförsel.
- För att starta maskinen, dra i trycke (A). Maskinhastigheten ökar genom att trycket på trycke ökar. Släpp trycke för att stoppa.
- För att växla rotation, tryck på brytaren (B). Använd endast omkopplaren (B) när drivspindeln kommer till ett fullständigt stopp. Byte av hastighet innan drivspindeln stannar kan skada maskinen.
- För att justera utgångsström, vrid regulatorm (C).

Kopplingsmörjning

Använd 0.5 oz. (14 g) av CP Pneu-Lubes syntetiska kopplingsfett.

Smörjning

Använd ett smörjmedel SAE #10-olja, anpassat till två (2) droppar per minut. Om det inte går att använda en luftledningsmörjapparat, tillsätt luftmotorolja till inloppet en gång om dagen.

Underhållsanvisningar

- **Följ det lokala landets miljöregler för säker hantering och omhändertagande av alla komponenter.**
- Underhåll och reparationer måste utföras av behörig personal som endast använder originalreservdelar. Kontakta tillverkaren eller närmaste auktoriserade återförsäljare för råd om teknisk service eller om du behöver reservdelar.
- Se alltid till att maskinen är urkopplad från energikällan för att undvika misstag.
- Demontera och inspektera verktyget var 3:e månad om verktyget används varje dag. Byt ut skadade eller slitna delar.
- Följande servicesats rekommenderas, för att hålla stilleståndstiden till ett minimum: **Justeringsatts**

Bortskaffning

- Avyttringen av denna utrustning måste följa lagstiftningen i respektive land.
- Alla skadade, dåligt slitna eller felaktigt fungerande enheter **MÅSTE TAS UR DRIFT**.
- Avyttringen av denna utrustning måste följa lagstiftningen i respektive land.
- Reparera endast med teknisk underhållspersonal.

Användbar information

Webbplats

Logga in på Chicago Pneumatic: www.cp.com.

Du kan hitta information om våra produkter, tillbehör, reservdelar och publicerade ärenden på vår webbplats.

Ursprungsland

Taiwan





Copyright



© Copyright 2018, CHICAGO PNEUMATIC Tool Co. LLC, 1815 Clubhouse Road, Rock Hill, SC 29730

Med ensamrätt. All obehörig användning eller kopiering av innehållet eller del därav är förbjuden. Detta gäller särskilt varumärken, modellbeteckningar, artikelnummer och ritningar. Använd bara godkända delar. Skador eller fel som orsakas genom användning av icke godkända delar täcks inte av garanti eller företagets produktansvar.

Технические данные

Max. pressure: 6.3 BAR / 90 PSI MAX.

	 RPM	 ft.Lb	 Nm	 kg	 lb
CP7769	6500	300-1080	407 - 1464	3.15	6.9
CP7769-6	6500	300 - 1080	407 - 1464	3.75	8.3
CP7779	6500	300 - 1080	407 - 1464	3.3	7.2

	 (dB(A))	 (m/s ²)	K (m/s ²)
CP7769	96.8	12.97	1.5
CP7769-6	96.8	12.97	1.5
CP7779	96.8	12.97	1.5

Погрешность 3 дБ(А) согласно ISO 15744. Уровень звуковой мощности, добавить 11 дБ(А)

Стандарт вибраций: ISO-28927-2

Декларации

ДЕКЛАРАЦИЯ О СООТВЕТСТВИИ ЕС

Компания CHICAGO PNEUMATIC Tool Co. LLC, 1815 Clubhouse Road, Rock Hill, SC 29730, с полной ответственностью заявляет, что данное изделие (наименование, тип и серийный номер которого указаны

на титульном листе) соответствует положениям следующих директив:
2006/42/EC (17/05/2006)

Были применены следующие согласованные стандарты:
EN ISO 11148-6:2012

Официальные органы могут запросить соответствующую техническую информацию у следующих лиц:

Pascal Roussy, R&D Manager, Ets Georges Renault, 38 rue Bobby Sands, BP10273 44818 Saint Herblain, France

Saint-Herblain,

Pascal ROUSSY

Подпись заявителя

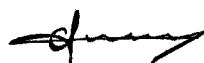

Евразийское соответствие



Предписание по использованию

Данное изделие предназначено для установки и удаления резьбовых крепежных деталей из древесины, металла или пластика.

Запрещается иное использование. Только для профессионального применения.

⚠ ПРЕДУПРЕЖДЕНИЕ Опасность получения травм

- ▶ Если момент затяжки превышает 50 Нм, необходимо использовать реактивную штангу.

Реактивная штанга предназначена для поглощения реактивного момента монтажного механизированного инструмента.

Особые инструкции по устройству

Эксплуатация

См. рисунки на стр. 2.

- Зафиксируйте дополнительные устройства на инструменте надлежащим образом.
- Подсоедините устройство к подаче чистого и сухого воздуха.
- Чтобы запустить инструмент, нажмите на курок (А). При увеличении давления на курок скорость механизма увеличивается. Для останова отпустите курок.

- Для переключения направления вращения нажмите переключатель (B). Используйте переключатель реверса (B) только при полном останове приводного вала. Изменение скорости до останова приводного вала может нанести ущерб машине.
- Для регулировки выходной мощности поверните регулятор (B).

Смазка муфты

Используйте 0.5 oz. (14 g) синтетическую смазку для муфты CP Pneu-Lube.

Смазка

Пользуйтесь масленкой пневмомагистрали с маслом SAE #10 с дозировкой две (2) капли в минуту. При невозможности использования масленки пневмомагистрали добавляйте масло для пневмодвигателя во впускное отверстие один раз в день.

Инструкции по техобслуживанию

- Соблюдайте местные предписания по защите окружающей среды для безопасного обращения и утилизации всех компонентов.
- Техническое обслуживание и ремонт должны выполняться квалифицированным персоналом с помощью только оригинальных запасных частей. За запасными частями или консультацией по техническому ремонту обращайтесь к производителю или ближайшему авторизованному дилеру.
- Во избежание непреднамеренного включения, всегда следите за тем, чтобы станок был отсоединен от источника питания.
- При ежедневном использовании инструмента его следует разбирать и осматривать каждые 3 месяца. Поврежденные или изношенные части следует заменять.
- Для сведения времени простоев к минимуму рекомендуется использование следующего ремонтного комплекта: **Регулировочный комплект**

Утилизация

- Данное оборудование должно утилизироваться в соответствии с законодательством конкретной страны.
- Поврежденные, сильно изношенные или работающие с нарушениями устройства всегда **ДОЛЖНЫ ВЫВОДИТЬСЯ ИЗ ЭКСПЛУАТАЦИИ.**
- Данное оборудование должно утилизироваться в соответствии с законодательством конкретной страны.
- Ремонт должен выполняться только специалистами по техническому обслуживанию.

Полезные сведения

Веб-сайт

Выполните вход в систему Chicago Pneumatic: www.cp.com.

На нашем веб-сайте вы можете найти информацию о наших изделиях, принадлежностях, запасных частях, а также печатные материалы.

Страна происхождения

Taiwan







Авторское право



© Авторское право, 2018, CHICAGO PNEUMATIC Tool Co. LLC, 1815 Clubhouse Road, Rock Hill, SC 29730

Все права защищены. Любое несанкционированное использование или копирование содержимого настоящего документа или его части запрещено. В частности, это относится к товарным знакам, названиям моделей, номерам деталей и чертежам. Используйте только разрешенные запасные части. Любые повреждения или неисправности, возникшие в результате использования неразрешенных запасных частей, не попадают под действие гарантии и ответственности производителя за продукцию.

Dane techniczne

Max. pressure: 6.3 BAR / 90 PSI MAX.

	 RPM	 ft.Lb	 Nm	 lb/kg	 kg	 lb
CP7769	6500	300-1080	407 - 1464	3.15		6.9
CP7769-6	6500	300 - 1080	407 - 1464	3.75		8.3
CP7779	6500	300 - 1080	407 - 1464	3.3		7.2

	 (dB(A))	 (m/s ²)	 (m/s ²)
CP7769	96.8	12.97	1.5
CP7769-6	96.8	12.97	1.5
CP7779	96.8	12.97	1.5

Niepewność pomiaru 3 dB(A), zgodnie z ISO 15744. W przypadku poziomej mocy akustycznej należy dodać 11 dB(A).

Norma dotycząca poziomu drgań: ISO-28927-2

Deklaracje

DEKLARACJA ZGODNOŚCI UE

Firma CHICAGO PNEUMATIC Tool Co. LLC, 1815 Clubhouse Road, Rock Hill, SC 29730 oświadcza na swoją wyłączną odpowiedzialność, że produkt (którego nazwę, typ i numer seryjny podano na stronie tytułowej) jest zgodny z postanowieniami następującej dyrektywy (dyrektyw):
2006/42/EC (17/05/2006)

Zastosowane normy zharmonizowane:
EN ISO 11148-6:2012

Władze mogą zażądać istotnych informacji technicznych od:
Pascal Roussy, R&D Manager, Ets Georges Renault, 38 rue Bobby Sands, BP10273 44818 Saint Herblain, France

Saint-Herblain,

Pascal ROUSSY

Podpis wystawcy

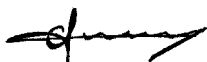

Oświadczenie o przeznaczeniu

Niniejszy produkt jest przeznaczony do montażu i demontażu gwintowanych elementów mocujących w drewnie, metali i tworzywach sztucznych.

Używanie do innych celów jest niedozwolone. Wyłącznie do użytku profesjonalnego.

⚠ OSTRZEŻENIE Ryzyko obrażeń ciała

- ▶ Jeśli moment obrotowy przekracza wartość 50 Nm, konieczne jest użycie drążka reakcyjnego.

Drążek reakcyjny służy do amortyzowania reakcyjnego momentu obrotowego mechanicznych narzędzi montażowych.

Instrukcje dotyczące produktu

Obsługa

Patrz rysunki na stronie 2.

- Zamocować akcesoria prawidłowo do narzędzia.
- Podłączyć urządzenie do źródła czystego i suchego powietrza.
- Aby uruchomić narzędzie, nacisnąć spust (A). Zwiększając nacisk na spust, zwiększa się prędkość narzędzia.. Zwolnić spust, aby zatrzymać narzędzie.
- Aby przełączyć obroty, należy nacisnąć przełącznik (B). Przełącznika biegu wstecznego (B) można użyć dopiero po całkowitym zatrzymaniu wrzeczona napędowego. Zmiana prędkości przed zatrzymaniem wrzeczona może spowodować uszkodzenie urządzenia.
- Aby wyregulować moc wyjściową, obrócić regulator (B).

Smarowanie sprzęgła

Zastosować 0.5 oz. (14 g) syntetycznego smaru do sprzęgieł CP Pneu-Lube.

Smarowanie

Użyć smarownicy przewodu powietrznego zawierającej olej SAE #10, wyregulowanej na dwie (2) krople na minutę. Jeśli nie można zastosować smarownicy przewodu powietrznego, raz dziennie wlewać olej silnika powietrznego do wlewu.

Wskazówki dotyczące konserwacji

- Postępować zgodnie z krajowymi uregulowaniami środowiskowymi dotyczącymi bezpiecznej obsługi i utylizacji wszystkich komponentów.
- Czynności konserwacyjne i naprawcze muszą być przeprowadzane przez wykwalifikowany personel, przy użyciu wyłącznie oryginalnych części zamiennych. W celu uzyskania porady na temat obsługi technicznej lub w sprawie części zamiennych należy skontaktować się z producentem lub najbliższym autoryzowanym dealerm.
- Zawsze upewnić się, że maszyna jest odłączona od źródła energii, aby uniknąć przypadkowego uruchomienia.
- Jeśli narzędzie jest używane każdego dnia, rozmontowywać je i sprawdzać co trzy miesiące. Wymieniać uszkodzone lub zużyte części.
- Aby ograniczyć przestoje do minimum, zalecany jest następujący zestaw serwisowy: **Zestaw konfiguracyjny**

Utylizacja

- Utylizacja tego sprzętu musi być zgodna z prawodawstwem krajowym.
- Uszkodzone, zużyte lub nieprawidłowo działające urządzenia **NALEŻY WYCOFAĆ Z EKSPLOATACJI**.
- Utylizacja tego sprzętu musi być zgodna z prawodawstwem krajowym.
- Naprawy powierzyć personelowi technicznemu utrzymania ruchu.

Przydatne informacje

Strona internetowa

Logowanie do Chicago Pneumatic: www.cp.com.

Na naszej stronie WWW można znaleźć informacje dotyczące naszych produktów, akcesoriów, części zamiennych i publikacji.

Kraj pochodzenia

Taiwan





Prawa autorskie



© Copyright 2018, CHICAGO PNEUMATIC Tool Co. LLC, 1815 Clubhouse Road, Rock Hill, SC 29730

Wszelkie prawa zastrzeżone. Wszelkie nieuprawnione użytkowanie lub kopiowanie zawartości niniejszego dokumentu bądź jego części jest zabronione. Dotyczy to w szczególności znaków towarowych, oznaczeń modeli, numerów części oraz rysunków. Używać wyłącznie zatwierdzonych części zamiennych. Wszelkie uszkodzenia lub wadliwe działanie spowodowane używaniem niezatwierdzonych części zamiennych nie są objęte gwarancją ani odpowiedzialnością z tytułu rękojmi za wady produktu.

Technické údaje

Max. pressure: 6.3 BAR / 90 PSI MAX.

	 RPM	 ft.Lb	 Nm	 kg	 lb
CP7769	6500	300-1080	407 - 1464	3.15	6.9
CP7769-6	6500	300 - 1080	407 - 1464	3.75	8.3
CP7779	6500	300 - 1080	407 - 1464	3.3	7.2

	 (dB(A))	 (m/s ²)	K (m/s ²)
CP7769	96.8	12.97	1.5
CP7769-6	96.8	12.97	1.5
CP7779	96.8	12.97	1.5

Neistota 3 dB(A), v súlade s ISO 15744. Pre hladinu akustického výkonu pridajte 11 dB(A)

Vibračná norma: ISO-28927-2

Vyhlásenia**VYHLÁSENIE EU O ZHODE**

My, CHICAGO PNEUMATIC Tool Co. LLC, 1815 Clubhouse Road, Rock Hill, SC 29730, vyhlasujeme na našu výhradnú zodpovednosť, že výrobok (s názvom, typovým a výrobným číslom, pozri prednú stranu), je v zhode s nasledovnou(ými) smernicou(ami):
2006/42/EC (17/05/2006)

Použité harmonizované normy:
EN ISO 11148-6:2012

Orgány si môžu vyžiadať príslušné technické informácie od: Pascal Roussy, R&D Manager, Ets Georges Renault, 38 rue Bobby Sands, BP10273 44818 Saint Herblain, France
Saint-Herblain,

Pascal ROUSSY

Podpis emitenta

Účel použitia

Tento produkt je určený na inštalovanie a odstraňovanie závitových upevňovacích prvkov do/z dreva, kovu alebo plastov.

Iné použitie nepovolené. Len na profesionálne použitie.

⚠ VAROVANIE Nebezpečenstvo zranenia

- ▶ Ak je moment vyšší ako 50 Nm, musí sa použiť reakčná tyč.

Reakčná tyč je skonštruovaná na absorbovanie reakčného momentu montážnych elektrických nástrojov.

Pokyny špecifické pre výrobník**Prevádzka**

Pozrite si obrázky na strane č. 2.

- Príslušenstvo riadne pripevnite k nástroju.
- Zariadenie pripojte k prívodu čistého a suchého vzduchu.
- Zariadenie spustíte stlačením spúšte (A). Rýchlosť zariadenia sa zvyšuje zvýšením tlaku na spúšť. Zariadenie zastavte uvoľnením spúšte.
- Ak chcete prepnúť rotáciu, zatlačte prepínač (B). Prepínač spätného chodu (B) použijete, až keď sa hriadeľ pohonu úplne zastaví. Menenie rýchlosti pred tým, ako sa hriadeľ pohonu zastaví, môže poškodiť zariadenie.
- Ak chcete nastaviť výkon, otočte regulátor (B).

Mazanie spojky

Použite 0.5 oz. (14 g) maziva CP Pneu-Lube Synthetic Clutch.

Mazanie

Použite mazacie zariadenie vzduchového potrubia s olejom SAE #10, ktoré je nastavené na dve (2) kvapky za minútu. Ak sa nedá použiť mazacie zariadenie vzduchového potrubia, pridajte do vstupu raz denne motorový olej.

Pokyny pre údržbu

- **Pre bezpečnú manipuláciu a likvidáciu všetkých komponentov dodržiavajte environmentálne nariadenia danej krajiny.**
- Údržbárske a opravárske práce musia byť vykonané kvalifikovaným personálom za použitia iba originálnych náhradných dielov. Kontaktujte výrobcu alebo vášho na-

Impact Wrench

jblížšieho autorizovaného predajcu pre poradenstvo týkajúce sa technického servisu alebo ak potrebujete náhradné diely.

- Vždy zabezpečte, aby bol stroj odpojený od zdroja energie, aby sa predišlo náhodnej prevádzke.
- Ak sa nástroj používa každý deň, demontujte a skontrolujte ho každé 3 mesiace. Vymeňte poškodené alebo opotrebované diely.
- Na minimalizovanie prestoja sa odporúča nasledovná servisná sada: **Nastavovacia sada**

Likvidácia

- Likvidácia tejto výbavy sa musí vykonať podľa legislatívy príslušnej kraniny.
- Všetky poškodené, silno opotrebované alebo nesprávne fungujúce zariadenia **SA MUSIA VYRADIŤ Z PREVÁDZKY**.
- Likvidácia tejto výbavy sa musí vykonať podľa legislatívy príslušnej kraniny.
- Opravy smie vykonávať iba personál technickej údržby.

Užitočné informácie

Webová stránka

Prihláste sa do Chicago Pneumatic: www.cp.com.

Nájdete tam informácie ohľadom výrobkov, príslušenstva, náhradných dielov a správy uverejnené na našej webovej stránke.

Krajina pôvodu

Taiwan







Copyright



© Copyright 2018, CHICAGO PNEUMATIC Tool Co. LLC, 1815 Clubhouse Road, Rock Hill, SC 29730

Všetky práva vyhradené. Akékoľvek neautorizované použitie alebo kopírovanie obsahu alebo jeho časti je zakázané. Týka sa to predovšetkým obchodných značiek, označení modelov, čísiel dielov a výkresov. Používajte iba autorizované diely. Na akékoľvek škody alebo zlyhania spôsobené používaním neautorizovaných dielov sa nevzťahuje záruka ani ručenie za produkt.

Technické údaje

Max. pressure: 6.3 BAR / 90 PSI MAX.

	 RPM	 ft.Lb	 Nm	 lb/kg	 kg	 lb
CP7769	6500	300-1080	407 - 1464	3.15		6.9
CP7769-6	6500	300 - 1080	407 - 1464	3.75		8.3
CP7779	6500	300 - 1080	407 - 1464	3.3		7.2

	 (dB(A))	 (m/s ²)	K (m/s ²)
CP7769	96.8	12.97	1.5
CP7769-6	96.8	12.97	1.5
CP7779	96.8	12.97	1.5

Nejistota 3 dB(A), v souladu s normou ISO 15744. Pro hladinu akustického výkonu přidejte 11 dB(A)

Norma ohledně vibrací: ISO-28927-2

Prohlášení

EU PROHLÁŠENÍ O SHODĚ

My, společnost **CHICAGO PNEUMATIC Tool Co. LLC**, 1815 Clubhouse Road, Rock Hill, SC 29730, na vlastní odpovědnost prohlašujeme, že produkt (s názvem, typem a sériovým číslem, viz přední strana) splňuje požadavky následujících směrnic:

2006/42/EC (17/05/2006)

Použité harmonizované normy:

EN ISO 11148-6:2012

Úřady si mohou vyžádat příslušné technické informace od: Pascal Roussy, R&D Manager, Ets Georges Renault, 38 rue Bobby Sands, BP10273 44818 Saint Herblain, France

Saint-Herblain,

Pascal ROUSSY

Podpis vydavatele

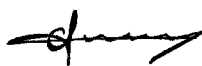

Prohlášení o použití

Tento produkt je zkonstruován pro montáž upevňovacích prvků do dřeva, kovu nebo plastu a pro jejich demontáž z těchto materiálů.

Žádné jiné použití není povoleno. Pouze pro profesionální použití.

⚠ VÝSTRAHA Riziko úrazu

- ▶ Při použití momentu s vyšší hodnotou než 50 Nm musí být použita reakční tyč.
- Reakční tyč je konstruována k absorbování reakčního momentu sestavy mechanického nástroje.

Pokyny specifické pro produkt**Provoz**

Viz obrázky na straně 2.

- Připevněte příslušenství správně k nástroji.
- Připojte zařízení k vyčištění a vysušení přívodu vzduchu.
- Stisknutím spouštěcího tlačítka (a) zapněte stroj. Při zvýšení tlaku na spouštěcí tlačítko se zvýší rychlost stroje. Pro zastavení pusťte spouštěcí tlačítko.
- Zapněte otáčení stisknutím spínače (B). Reverzní tlačítko (B) používejte pouze, když se hnací vřeteno úplně zastaví. Změna rychlosti před zastavením vřetena způsobí zastavení stroje.
- Výstupní výkon upravíte otáčením regulátoru (B).

Mazání spojky

Použijte 0.5 oz. (14 g) syntetického maziva na spojky CP Pneu-Lube.

Mazání

Použijte přimazávač vzduchu s olejem SAE #10 nastavený na dvě (2) kapky za minutu. Pokud nelze použít přimazávač vzduchu, jednou denně přidejte do vstupního otvoru vzduchu motorový olej.

Pokyny týkající se údržby

- Dodržujte místní předpisy na ochranu životního prostředí v příslušné zemi pro zajištění bezpečné manipulace se všemi součástmi a jejich likvidace.
- Údržbu a opravy smí provádět pouze kvalifikovaný personál s použitím výhradně originálních náhradních dílů. Potřebujete-li informace o technické službě nebo náhradní díly, obraťte se na výrobce nebo na nejbližšího autorizovaného prodejce.
- Vždy zkontrolujte, zda je stroj odpojen od zdroje energie, aby nedošlo k jeho náhodnému spuštění.
- Pokud je nástroj používán denně, každé 3 měsíce jej rozeberte a zkontrolujte. Vyměňte poškozené nebo opotřebované díly.
- Pro omezení prostojů na minimum je doporučeno použití následující servisní soupravy: **Souprava pro ladění**

Likvidace

- Likvidace tohoto zařízení musí být provedena v souladu s legislativou příslušné země.

- Veškerá poškozená, silně opotřebovaná nebo nesprávně fungující zařízení **MUSÍ BÝT VYŘAZENA Z PROVOZU.**
- Likvidace tohoto zařízení musí být provedena v souladu s legislativou příslušné země.
- Opravy musí provádět pouze technický údržbářský personál.

Užitečné informace**Webová stránka**

Přihlaste se na Chicago Pneumatic: www.cp.com.

Informace týkající se našich výrobků, příslušenství, náhradních dílů a publikovaných dokumentů naleznete na našich webových stránkách.

Země původu

Taiwan







Copyright



© 2018, CHICAGO PNEUMATIC Tool Co. LLC, 1815 Clubhouse Road, Rock Hill, SC 29730

Všechna práva vyhrazena. Veškeré neautorizované použití a kopírování obsahu nebo jeho částí je zakázáno. To platí zejména o obchodních známkách, označeních modelu, číslech součástek a výkresech. Používejte pouze schválené náhradní díly. Jakékoliv škody nebo závady způsobené použitím neschválených dílů nejsou kryty Zárukou ani Odpovědností za produkt.

Műszaki adatok

Max. pressure: 6.3 BAR / 90 PSI MAX.

	 RPM	 ft.Lb	 Nm	 lb/kg	 kg	 lb
CP7769	6500	300-1080	407 - 1464	3.15		6.9
CP7769-6	6500	300 - 1080	407 - 1464	3.75		8.3
CP7779	6500	300 - 1080	407 - 1464	3.3		7.2

	 (dB(A))	 (m/s²)	 (m/s²)
CP7769	96.8	12.97	1.5
CP7769-6	96.8	12.97	1.5
CP7779	96.8	12.97	1.5

Bizonytalanság: 3 dB(A), a következő szabványnak megfelelően: ISO 15744. Hangerőszint esetén: +11 dB(A)

Nyilatkozatok

EU MEGFELELŐSÉGI NYILATKOZAT

Mi, a(z) **CHICAGO PNEUMATIC Tool Co. LLC**, 1815 Clubhouse Road, Rock Hill, SC 29730, teljes felelősséggel kijelentjük, hogy a termék (a típust és termékszámot lásd az első oldalon) megfelel a következő direktívá(k)nak:

2006/42/EC (17/05/2006)

Alkalmazott harmonizált szabványok:

EN ISO 11148-6:2012

A hatóságok kérhetik a vonatkozó műszaki információkat: Pascal Roussy, R&D Manager, Ets Georges Renault, 38 rue Bobby Sands, BP10273 44818 Saint Herblain, France

Saint-Herblain,

Pascal ROUSSY

A kiadó aláírása

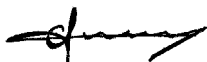

Használatra vonatkozó nyilatkozat

Ezt a terméket menetes csavarok fába, fémbe vagy műanyagba való beszereléséhez és eltávolításához tervezték.

A berendezés bármilyen más célú használata tilos. Kizárólag professzionális felhasználásra.

▲ FIGYELEM Sérülésveszély

- ▶ Ha a nyomaték nagyobb, mint 50 Nm, nyomatékrudat kell használni.

A csuklórúd elnyeli az elektromos szerszámgépek reakciós nyomatékát.

Termékspecifikus utasítások

Működtetés

Lásd az ábrákat a 2. oldalon

- Rögzítse megfelelően a tartozékokat a szerszámhoz.
- Csatlakoztassa a készüléket a levegőellátás tisztításához és szárításához.
- A gép elindításához nyomja meg az indítót (A). A gép sebessége a kioldó gomb megnyomásának növelésével növelhető. Oldja ki a kioldót a leállításához.
- A forgás kapcsolásához nyomja meg a (B) kapcsolót. A fordított kapcsolót (B) csak akkor használja, ha a hajtóorsó teljesen leáll. Ha az orsó leállása előtt módosítja a sebességet, a gép károsodhat.
- A kimeneti teljesítményt beállításához fordítsa el a szabályzót (B).

Tengelykapcsoló kenés

Használjon 0.5 oz. (14 g) CP Pneu-Lube Szintetikus tengelykapcsoló kenőzsírt.

Kenés

SAE #10 levegővezeték kenő olajat használjon, percenkénti két (2) cseppest beállítás mellett. Ha nem használ levegővezeték kenést, akkor naponta egyszer töltsön be levegőmotor olajat a bevezető nyílásba.

Karbantartási útmutató

- **Valamennyi alkotóelem esetében tartsa be az illető ország munka- és környezetvédelmi rendelkezéseit.**
- Karbantartási és javítási munkát kizárólag eredeti pótalkatrészek használatával, szakképzett személyek végezhetnek. Forduljon a gyártóhoz vagy a legközelebbi viszonteladóhoz szervizelési igény vagy pótalkatrész beszerzés esetén.
- A véletlen bekapcsolás elkerülésére mindig gondoskodjon a gép energiaellátásról való leválasztásáról.
- Napi használat esetén 3 havonta szerelje szét és ellenőrizze a szerszámot. Cserélje ki a sérült vagy elhasznált alkatrészeket.
- Az állásidő minimalizálása érdekében a következő szervizkészlet használata ajánlott: **Teljesítménynövelő készlet**

Hulladékkénti elhelyezés

- E készülék hulladékkénti elhelyezését az illető ország törvényeinek megfelelően kell végezni.
- Minden sérült, elhasznált vagy nem megfelelően működő eszközt **KI KELL VONNI A HASZNÁLATBÓL.**
- E készülék hulladékkénti elhelyezését az illető ország törvényeinek megfelelően kell végezni.
- Kizárólag a műszaki karbantartók végezhetnek javítást.

Hasznos információk

Weboldal

Jelentkezzen be itt: Chicago Pneumatic: www.cp.com.

A termékeinkre, tartozékainkra, pótalkatrészeinkre és közzétett anyagainkra vonatkozó tudnivalókat találhat a webhelyünkön.

Származási ország

Taiwan







Copyright



© Szerzői jog 2018, CHICAGO PNEUMATIC Tool Co. LLC, 1815 Clubhouse Road, Rock Hill, SC 29730

Minden jog fenntartva. A tartalom vagy annak bármely részének jogosulatlan használata vagy másolása tilos. Ez különösképpen vonatkozik a védjegyekre, a modellek megnevezéseire, az alkatrészsorszámokra és a rajzokra. Kizárólag engedélyezett alkatrészeket használjon. A nem engedélyezett alkatrészek használatából eredő bármilyen meghibásodásra vagy károsodásra a Jótállás és Termékfelelősség feltételei nem vonatkoznak.

Technični podatki

Max. pressure: 6.3 BAR / 90 PSI MAX.

	 RPM	 ft.Lb	 Nm	 lb/kg	 kg	 lb/kg	 lb
CP7769	6500	300- 1080	407 - 1464		3.15		6.9
CP7769-6	6500	300 - 1080	407 - 1464		3.75		8.3
CP7779	6500	300 - 1080	407 - 1464		3.3		7.2

	 (dB(A))	 (m/s ²)	 (m/s ²)
CP7769	96.8	12.97	1.5
CP7769-6	96.8	12.97	1.5
CP7779	96.8	12.97	1.5

Nezanesljivost 3 dB(A), v skladu s ISO 15744. Za raven zvočne moči, dodati 11 dB(A)

Standard za vibracije: ISO-28927-2

Izjave

IZJAVA EU O SKLADNOSTI

V družbi CHICAGO PNEUMATIC Tool Co. LLC, 1815 Clubhouse Road, Rock Hill, SC 29730, na izključno lastno odgovornost izjavljamo, da je izdelek (z imenom, tipom in serijsko številko z naslovnice) skladen z naslednjimi direktivami:

2006/42/EC (17/05/2006)

Uporabljeni usklajeni standardi:

EN ISO 11148-6:2012

Pristojni organ lahko zaprosi za pridobitev potrebnih tehničnih podatkov pri:

Pascal Roussy, R&D Manager, Ets Georges Renault, 38 rue Bobby Sands, BP10273 44818 Saint Herblain, France

Saint-Herblain,

Pascal ROUSSY

Podpis izdajatelja



Izjava o uporabi

Ta izdelek je namenjen za namestitev in odstranitev navojnih pritrdilnih elementov v lesu, kovini ali plastiki.

Druge uporabe niso dovoljene. Samo za profesionalno uporabo.

⚠ OPOZORILO Tveganje poškodb

- ▶ Če je navor večji od 50 Nm, je treba uporabiti reakcijsko ročico.

Reakcijski drog je konstruiran za absorpcijo reakcije navora električnih orodij za sestavljanje.

Navodila, specifična za izdelek

Delovanje

Glejte slike na strani 2.

- Dodatno opremo dobro pritrdite na orodje.
- Napravo priključite na čist in suh dovod zraka.
- Za zagon orodja povlecite sprožilnik (A). Hitrost orodja se poveča s povečanjem pritiska na sprožilec. Za zaustavitev umaknite prst s sprožilca.
- Za spremembo smeri vrtenja pritisnite na stikalo (B). Stikalo za spreminjanje smeri vrtenja (B) uporabite šele, ko se vreteno popolnoma zaustavi. Spreminjanje smeri vrtenja še preden se vreteno popolnoma zaustavi, lahko poškoduje orodje.
- Za prilagajanje moči obrnite regulator (B).

Podmazovanje sklopke

Uporabite 0.5 oz. (14 g) sintetične masti za sklopke CP Pneu-Lube.

Mazanje

Uporabite mazilko zračnega voda z oljem SAE #10, prilagojeno na dve (2) kaplji na minuto. Če mazilke zračnega voda ne morete uporabiti, dodajte olje za pnevmatski motor skozi dovod enkrat na dan.

Navodila za vzdrževanje

- Upoštevajte lokalne in državne okoljevarstvene predpise za varno delo z vsemi komponentami in njihovo odstranjanje.
- Vzdrževanje in popravila mora izvajati usposobljeno oseba, pri tem pa lahko uporablja samo originalne rezervne dele. Za nasvete glede tehničnega servisa ali potrebne rezervne dele stopite v stik s proizvajalcem ali najbližjim pooblaščenim trgovcem.

Impact Wrench

- Vedno poskrbite, da bo stroj odklopljen z vira energije, da se izognete nenamernemu sproženju delovanja.
- Če orodje uporabljate vsak dan, ga morate razstaviti in pregledati vsake 3 mesece. Zamenjajte poškodovane ali obrabljene dele.
- Da bi bil čas nedelovanja čim krajši, se priporoča uporabo naslednjega servisnega kompleta: **Komplet za uravnavanje (Tune-up kit)**

Odstranjevanje

- Odstranjevanje te opreme mora potekati v skladu z zakonodajo zadevne države.
- Vse poškodovane, močno obrabljene ali nepravilno delujoče naprave **JE TREBA PRENEHATI UPORABLJATI**.
- Odstranjevanje te opreme mora potekati v skladu z zakonodajo zadevne države.
- Popravila lahko izvaja samo tehnično vzdrževalno osebje.

Koristne informacije

Spletno mesto

Prijavite se v sistem Chicago Pneumatic: www.cp.com.

Tu lahko najdete informacije o naših izdelkih, dodatkih, rezervnih delih in izdanem materialu na naši spletni strani.

Država izvora

Taiwan







Avtorske pravice







© Avtorske pravice 2018, CHICAGO PNEUMATIC Tool Co. LLC, 1815 Clubhouse Road, Rock Hill, SC 29730



Vse pravice pridržane. Vsaka nepooblaščen uporaba ali razmnoževanje vsebine ali delov vsebine je prepovedano. To še posebej velja za blagovne znamke, označbe modelov, številke delov in slike. Uporabite samo pooblaščen dele. Garancija ali jamstvo za izdelek ne krije nobenih poškodb ali nepravilnega delovanja, ki ga povzroči uporaba nepooblaščenih delov.

Date tehnice

Max. pressure: 6.3 BAR / 90 PSI MAX.

	 RPM	 ft.Lb	 Nm	 lb/kg	 kg	 lb
CP7769	6500	300-1080	407 - 1464	3.15		6.9

	 RPM	 ft.Lb	 Nm	 lb/kg	 kg	 lb
CP7769-6	6500	300 - 1080	407 - 1464	3.75		8.3
CP7779	6500	300 - 1080	407 - 1464	3.3		7.2

	 (dB(A))	 (m/s ²)	 (m/s ²)
CP7769	96.8	12.97	1.5
CP7769-6	96.8	12.97	1.5
CP7779	96.8	12.97	1.5

Incertitudine 3 dB(A), în conformitate cu ISO 15744. Pentru nivelul de putere acustică, adăugați 11 dB(A)

Standardul pentru vibrații: ISO-28927-2

Declarații

DECLARAȚIE DE CONFORMITATE UE

Noi, CHICAGO PNEUMATIC Tool Co. LLC, 1815 Clubhouse Road, Rock Hill, SC 29730, declarăm pe propria răspundere că produsul (cu denumirea, tipul și numărul de serie - vezi prima pagină) este conform cu următoarea Directivă / următoarele Directive: **2006/42/EC (17/05/2006)**

Standarde armonizate aplicate:
EN ISO 11148-6:2012

Autoritățile pot solicita informații tehnice corespunzătoare de la:

Pascal Roussy, R&D Manager, Ets Georges Renault, 38 rue Bobby Sands, BP10273 44818 Saint Herblain, France

Saint-Herblain,

Pascal ROUSSY

Semnătura emitentului



Declarație privind utilizarea

Acest produs este destinat instalării și demontării pieselor de asamblare filetate din lemn, metal sau plastic.

Nu este permis niciun alt scop de utilizare. Numai pentru uz profesional.

AVERTISMENT Pericol de vătămare

- ▶ În cazul în care cuplul depășește 50 Nm, trebuie folosită o bară de reacție.

Bara de reacție este destinată absorbirii cuplului de reacție a uneltelor electrice de asamblare.

Instrucțiuni specifice produsului

Operarea

Consultați figurile de la pagina 2.

- Fixați corespunzător accesoriile pe unelte.
- Conectați dispozitivul la o sursă de aer curat și uscat.
- Pentru a porni utilajul, trageți de declanșator (A). Viteza utilajului este mărită prin creșterea presiunii pe declanșator. Eliberați declanșatorul pentru a opri.
- Pentru a comuta rotația, apăsați comutatorul (B). Utilizați comutatorul invers (B) numai atunci când arborele de antrenare se oprește complet. Schimbarea vitezei înainte să se oprească arborele de antrenare poate deteriora utilajul.
- Pentru a ajusta puterea de ieșire, rotiți regulatorul (B).

Lubrifierea ambreiajului

Utilizați 0.5 oz. (14 g) de lubrifiant de ambreiaj CP Pneumatic Lube sintetic.

Lubrifiere

Pe circuitul pneumatic utilizați un lubrifiant cu ulei SAE #10, reglat la 2 (două) picături pe minut. Dacă nu se poate utiliza un lubrifiant, adăugați ulei de motor pneumatic prin admisie o dată pe zi.

Instrucțiuni de întreținere

- Pentru manevrarea și casarea în siguranță a tuturor componentelor urmați reglementările de mediu în vigoare în țara respectivă.
- Lucrările de mentenanță și reparații trebuie efectuate numai de personal calificat, cu piese de schimb originale. Pentru consultanță privind service-ul tehnic sau dacă necesitați piese de schimb contactați producătorul sau cel mai apropiat dealer autorizat.
- Pentru evitarea pornirii accidentale trebuie verificat întotdeauna dacă echipamentul a fost deconectat de la sursa electrică.
- Dacă echipamentul este utilizat zilnic, acesta trebuie dezamblat și verificat trimestrial. Înlocuiți piesele deteriorate sau uzate.
- Pentru reducerea la minimum a timpilor morți se recomandă utilizarea următoarei truse de service: **Trusă de reglaj**

Casarea

- Casarea acestui echipament trebuie făcută conform legislației în vigoare în țara respectivă
- Toate echipamentele deteriorate, foarte uzate sau care funcționează defectuos **NU TREBUIE FOLOSITE**.
- Casarea acestui echipament trebuie făcută conform legislației în vigoare în țara respectivă

- A se repara exclusiv de către personalul de mentenanță tehnică.

Informații utile

Site web

Conectați-vă la Chicago Pneumatic: www.cp.com.

Pe site-ul nostru puteți găsi informații referitoare la produse, accesorii, piese de schimb și publicații.

Țara de origine

Taiwan





Drepturi de autor



© Copyright 2018, CHICAGO PNEUMATIC Tool Co. LLC, 1815 Clubhouse Road, Rock Hill, SC 29730

Toate drepturile rezervate. Este interzisă utilizarea sau copierea integrală sau parțială a conținutului. Acest lucru este valabil pentru mărcile comerciale, denumirile modelelor, numerele componentelor și schițe. A se utiliza exclusiv piese autorizate. Eventualele deteriorări sau defecțiuni cauzate prin utilizarea de piese neautorizate nu este acoperită de garanție nici de certificatul de conformitate.

Teknik veriler

Max. pressure: 6.3 BAR / 90 PSI MAX.

	 RPM	 ft.Lb	 Nm	 kg	 lb
CP7769	6500	300-1080	407 - 1464	3.15	6.9
CP7769-6	6500	300 - 1080	407 - 1464	3.75	8.3
CP7779	6500	300 - 1080	407 - 1464	3.3	7.2

	 (dB(A))	 (m/s ²)	 (m/s ²)
CP7769	96.8	12.97	1.5
CP7769-6	96.8	12.97	1.5
CP7779	96.8	12.97	1.5

Belirsizlik 3 dB(A), ISO 15744'e göre. Ses gücü seviyesi için, 11 dB(A) ekleyin

Titreşim standardı: ISO-28927-2

Beyanlar

AB UYGUNLUK BEYANI

Bizler, **CHICAGO PNEUMATIC Tool Co. LLC**, 1815 Clubhouse Road, Rock Hill, SC 29730 olarak, kendi münhasır sorumluluğumuz altında ürünün (adı, tipi ve seri numarası ile ön sayfaya bakınız) aşağıdaki Direktif(ler) ile uyumlu olduğunu beyan ederiz:

2006/42/EC (17/05/2006)

Geçerli dengelenmiş standartlar:
EN ISO 11148-6:2012

Yetkili makamlar ilgili teknik bilgileri şuradan isteyebilir:
Pascal Roussy, R&D Manager, Ets Georges Renault, 38 rue Bobby Sands, BP10273 44818 Saint Herblain, France

Saint-Herblain,

Pascal ROUSSY

Yayımlayanın imzası

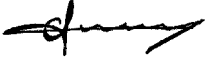

Kullanım beyanı

Bu ürün, ahşap, metal veya plastik vidalı sabitleyicileri takmak ve sökmek için tasarlanmıştır.

Başka kullanıma izin verilmemektedir. Sadece profesyonel kullanım içindir.

⚠ UYARI Yaralanma riski

- Tork 50 Nm'den büyükse, bir reaksiyon çubuğu kullanılmalıdır.

Reaksiyon çubuğu montaj elektrikli aletlerinin reaksiyon torkunu absorbe etmek üzere tasarlanmıştır.

Ürüne özel talimatlar

Kullanım

Sayfa 2'deki şekillere bakın.

- Aksesuarları alete düzgün bir biçimde takın.
- Cihazı temiz ve kuru bir hava girişine bağlayın.
- Makineyi başlatmak için, tetiği (A) çekin. Makine hızı, tetikteki basınç artırılarak artırılır. Durdurmak için tetiği bırakın.
- Dönüşü değiştirmek için, anahtara (B) basın. Ters anahtarı (B) sadece tahrik mili tam durduğunda kullanın. Tahrik mili durmadan hızı değiştirmek, makineye zarar verebilir.
- Çıkış gücünü ayarlamak için, regülatörü (B) çevirin.

Kavrama yağlaması

0.5 oz. (14 g) CP Pnö. Yağlama Sentetik Kavrama gres yağı kullanın.

Yağlama

Dakikada iki (2) damlaya ayarlanmış SAE #10 yağlı bir hava hattı yağlayıcısı kullanın. Bir hava hattı yağlayıcısı kullanılmıyorsa, hava motoru yağını girişe günde bir defa ekleyin.

Bakım talimatları

- **Tüm parçaların güvenli şekilde taşınması ve imhası için ilgili ülkenin çevre düzenlemelerine uyun.**
- Bakım ve onarım işleri sadece orijinal yedek parçalar kullanılarak nitelikli personel tarafından yapılmalıdır. Teknik servis hakkında bilgi almak için veya yedek parçaya ihtiyacınız olduğunda, üreticiye veya en yakındaki yetkili bayiye başvurun.
- Kazara çalışmasını önlemek için her zaman makinenin elektrik bağlantısının kesildiğinden emin olun.
- Alet her gün kullanılıyorsa aleti her 3 ayda bir sökün ve kontrol edin. Hasarlı veya yıpranan parçaları değiştirin.
- Çalışma zamanı kaybını asgaride tutmak için, aşağıdaki servis kiti önerilir : **Ayar kiti**

İmha

- Bu ekipmanın imhası ilgili ülkenin yasalarına uygun olmalıdır.
- Tüm hasarlı, kötü şekilde yıpranmış veya uygun olmayan şekilde işlev yapan cihazların **KULLANIMINA SON VERİLMELİDİR.**
- Bu ekipmanın imhası ilgili ülkenin yasalarına uygun olmalıdır.
- Sadece teknik bakım personeli tarafından onarım yapılmalıdır.

Faydalı bilgiler

Web sitesi

Burada oturum açın Chicago Pneumatic: www.cp.com.

Web sitemizde ürünlerimiz, aksesuarlar, yedek parçalar hakkında bilgileri ve yayınlanmış makaleleri bulabilirsiniz.

Menşei ülke

Taiwan





Telif Hakkı



© Telif hakkı 2018, CHICAGO PNEUMATIC Tool Co. LLC, 1815 Clubhouse Road, Rock Hill, SC 29730

Tüm hakları saklıdır. İçeriğin veya bir kısmının her türlü yetkisiz kullanımı veya kopyalaması yasaktır. Bu özellikle ticari markalar, model adları, parça numaraları ve çizimler için geçerlidir. Sadece yetkili parçaları kullanın. Onaylanmamış parçaların kullanımı nedeniyle oluşan zararlar veya arızalar Garanti veya Ürün Sorumluluğu kapsamına girmez.

Технически данни

Max. pressure: 6.3 BAR / 90 PSI MAX.

	 RPM	 ft.Lb	 Nm	 kg	 lb
CP7769	6500	300- 1080	407 - 1464	3.15	6.9
CP7769-6	6500	300 - 1080	407 - 1464	3.75	8.3
CP7779	6500	300 - 1080	407 - 1464	3.3	7.2

	 (dB(A))	 (m/s ²)	K (m/s ²)
CP7769	96.8	12.97	1.5
CP7769-6	96.8	12.97	1.5
CP7779	96.8	12.97	1.5

Несигурност 3 dB(A) съгласно ISO 15744. За ниво на звуковата мощност добавете 11 dB(A)

Стандарт за вибрации: ISO-28927-2

Декларации

ЕС ДЕКЛАРАЦИЯ ЗА СЪОТВЕТСТВИЕ

Ние, CHICAGO PNEUMATIC Tool Co. LLC, 1815 Clubhouse Road, Rock Hill, SC 29730, декларираме на своя лична отговорност, че този продукт (с име, тип и сериен номер, вижте предната страница) е в съответствие със следната(ите) Директива(и):

2006/42/EC (17/05/2006)

Приложени хармонизирани стандарти:

EN ISO 11148-6:2012

Властите могат да поискат съответната техническа информация от:

Pascal Roussy, R&D Manager, Ets Georges Renault, 38 rue Bobby Sands, BP10273 44818 Saint Herblain, France

Saint-Herblain,

Pascal ROUSSY

Подпис на издаващото лице

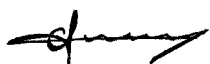

Декларация за употреба

Този продукт е предназначен за монтиране и отстраняване на резбовани винтове в дърво, метал или пластмаса.

Не е разрешена друга употреба. Само за професионална употреба.

⚠ ПРЕДУПРЕЖДЕНИЕ Риск от контузии

- ▶ Ако въртящият момент е повече от 50 Nm, трябва да се използва ключ.

Реакционната щанга е предназначена за поемане на реактивния въртящ момент на монтажни електрически инструменти.

Инструкции за този продукт

Работа

Вижте фигурите на страница 2.

- Прикрепвайте аксесоарите правилно към инструмента.
- Осигурете приток на чист и сух въздух към устройството.
- За да стартирате инструмента, натиснете спусъка (A). Оборотите на машината се увеличават с по-силното натискане на спусъка. Освободете спусъка, за да я спрете.
- За да смените посоката на въртене, натиснете превключвателя (B). Използвайте превключвателя за посоката (B) само когато задвижващата ос е спряла напълно. Промяната на оборотите преди спирането на задвижващата ос може да повреди машината.
- За регулиране на отдаваната мощност завъртете регулатора (B).

Смазване на съединителя

Използвайте 0.5 oz. (14 g) синтетична грес за съединител CP Pneu-Lube Synthetic Clutch grease.

Смазване

Използвайте омаслител за въздуховод, настроен за две (2) капки в минута, с масло SAE #10. Ако не може да бъде използван омаслител за въздуховод, добавяйте моторно масло към впускателния отвор веднъж дневно.

Инструкции за поддръжка

- Следвайте регламентите на съответната държава за безопасната употреба и изхвърляне на всичките части.
- Поддръжката и ремонта трябва да бъдат извършвани от квалифициран персонал, като се използват само оригинални резервни части. Свържете се с производителя или с най-близкия оторизиран търговец за съвети или ако се нуждаете от резервни части.
- Винаги проверявайте дали машината е изключена от електрическата мрежа, за да предотвратите случайна употреба.

Impact Wrench

- Разглобявайте и проверявайте инструмента на всеки 3 месеца, ако той се използва всеки ден. Заменяйте повредени или износени части.
- За да минимизирате времето в което уредът не е в употреба, Ви препоръчваме следния комплект за техническо обслужване: **Комплект за настройка**

Изхвърляне

- Изхвърлянето на настоящото оборудване трябва да съответства на законодателството на съответната държава.
- Всички повредени, износени или неправилно функциониращи устройства **ТРЯБВА ДА БЪДАТ СПРЕНИ ОТ УПОТРЕБА.**
- Изхвърлянето на настоящото оборудване трябва да съответства на законодателството на съответната държава.
- ремонтът трябва да се извършва само от персонал по техническата поддръжка.

Полезна информация

Уебсайт

Влезте в Chicago Pneumatic: www.cp.com.

Можете да намерите информация относно нашите продукти, принадлежности, резервни части и публикации на нашия уебсайт.

Произход на продукта

Taiwan





Авторско право





© Copyright 2018, CHICAGO PNEUMATIC Tool Co. LLC, 1815 Clubhouse Road, Rock Hill, SC 29730



Всички права запазени. Забранява се всяко неразрешено използване или копиране на съдържанието или част от него. Това се отнася в частност за търговски марки, названия на модела, номера на части и чертежи. Използвайте само оригинални резервни части. Повреди или неизправности вследствие на употреба на неоригинални части не се покриват от гаранцията или отговорността за вреди, причинени от продукта.

Tehnički podaci

Max. pressure: 6.3 BAR / 90 PSI MAX.

					
	RPM	ft.Lb	Nm	kg	lb
CP7769	6500	300-1080	407 - 1464	3.15	6.9

					
	RPM	ft.Lb	Nm	kg	lb
CP7769-6	6500	300 - 1080	407 - 1464	3.75	8.3
CP7779	6500	300 - 1080	407 - 1464	3.3	7.2

			
	(dB(A))	(m/s ²)	(m/s ²)
CP7769	96.8	12.97	1.5
CP7769-6	96.8	12.97	1.5
CP7779	96.8	12.97	1.5

Neizvjesnost 3 dB(A), u skladu s ISO 15744. Za razinu zvučnog tlaka, dodaj 11 dB(A)

Standard za vibraciju: ISO-28927-2

Izjave

EU IZJAVA O SUKLADNOSTI

Mi, CHICAGO PNEUMATIC Tool Co. LLC, 1815 Clubhouse Road, Rock Hill, SC 29730, izjavljujemo pod vlastitom odgovornošću da je proizvod (naziv, tip i serijski broj, vidi naslovnu stranu) u skladu sa sljedećom(im) direktivom(ama):

2006/42/EC (17/05/2006)

Primijenjene usklađene norme:

EN ISO 11148-6:2012

Nadležna tijela mogu zahtijevati relevantne tehničke podatke od:

Pascal Roussy, R&D Manager, Ets Georges Renault, 38 rue Bobby Sands, BP10273 44818 Saint Herblain, France

Saint-Herblain,

Pascal ROUSSY

Potpis izdavatelja



Izjava o uporabi

Ovaj je proizvod projektiran za ugradnju i uklanjanje navojnih stezača u drvetu, metalu ili plastici.

Nije dopuštena druga uporaba. Samo za profesionalnu uporabu.

POZOR Opasnost od ozljede

- ▶ Ako je zakretni moment veći od 50 Nm, mora se koristiti pritežak.

Reakcijski držač projektiran je za apsorpciju reakcijskog momenta električnih alata koji su sklopovi.

Upute specifične za proizvod

Rad

Pogledajte slike na stranici 2.

- Pravilno postavite dodatke na alat.
- Spojite uređaj na čist i suh dovod zraka.
- Za pokretanje alata povucite okidač (A). Brzina alata povećava se snažnijim pritiskanjem okidača. Za zaustavljanje otpustite okidač.
- Za promjenu rotacije pritisnite sklopku (B). Upotrijebite sklopku za obrnuti rad (B) samo kada se potpuno zaustavi pogonsko vreteno. Promjena brzine prije zaustavljanja pogonskog vretena može oštetiti stroj.
- Za prilagođavanje izlazne snage okrenite regulator (B).

Podmazivanje spojke

Upotrijebite 0.5 oz. (14 g) CP Pneu-Lube sintetičkog maziva za spojku.

Podmazivanje

Uporabite podmazivač voda za zrak s uljem SAE #10 podešenim na dvije (2) kapljice u minuti. Ako se podmazivač voda za zrak ne može uporabiti, dodajte ulje za zračni motor na usis jednom dnevno.

Upute za održavanje

- Pridržavajte se lokalnih ekoloških propisa u državi za sigurno rukovanje i zbrinjavanje svih dijelova.
- Održavanje i popravke smije vršiti isključivo kvalificirano osoblje uz primjenu samo originalnih rezervnih dijelova. Obratite se proizvođaču ili najbližem ovlaštenom trgovcu za savjet o tehničkom servisu ili rezervne dijelove.
- Uvijek se uvjerite da je stroj isključen iz izvora napajanja kako biste izbjegli neželjeno uključivanje.
- Rastavite i pregledajte alat svaka 3 mjeseca ako ga koristite svakodnevno. Zamijenite oštećene ili istrošene dijelove.
- Kako biste vrijeme zastoja skratili na najmanju moguću mjeru, preporučuje se sljedeći servisni komplet: **Komplet za podešavanje**

Zbrinjavanje

- Zbrinjavanje ove opreme treba izvršiti sukladno zakonodavstvu u odgovarajućoj državi.
- Sve oštećene, jako istrošene i uređaje koji ne funkcioniraju pravilno **TREBA POVUĆI IZ UPORABE**.
- Zbrinjavanje ove opreme treba izvršiti sukladno zakonodavstvu u odgovarajućoj državi.
- Popravke smije vršiti isključivo osoblje za tehničko održavanje.

Korisne informacije

Web stranica

Prijavite se na Chicago Pneumatic: www.cp.com.

Možete pronaći informacije o proizvodima, priboru, zamjenjivim dijelovima i izdanjima na našoj internetskoj stranici.

Zemlja podrijetla

Taiwan







Autorsko pravo



© Autorsko pravo 2018, CHICAGO PNEUMATIC Tool Co. LLC, 1815 Clubhouse Road, Rock Hill, SC 29730

Sva su prava pridržana. Zabranjena je svaka neovlaštena uporaba ili kopiranje sadržaja ili njegovog dijela. To se posebno odnosi na zaštitne znakove, oznake modela, brojeve dijelova i crteže. Upotrebljavajte samo odobrene dijelove. Jamstvo ili odgovornost za proizvod ne obuhvaćaju bilo kakva oštećenja ili kvarove izazvane uporabom neodobrenih dijelova.

Tehnilised andmed

Max. pressure: 6.3 BAR / 90 PSI MAX.

	 RPM	 ft.Lb	 Nm	 lb/kg	 kg	 lb
CP7769	6500	300-1080	407 - 1464	3.15		6.9
CP7769-6	6500	300 - 1080	407 - 1464	3.75		8.3
CP7779	6500	300 - 1080	407 - 1464	3.3		7.2

	 (dB(A))	 (m/s²)	 (m/s²)
CP7769	96.8	12.97	1.5
CP7769-6	96.8	12.97	1.5
CP7779	96.8	12.97	1.5

Määramatus 3 dB(A), kooskõlas ISO 15744. Helivõimsuse taseme puhul lisage 11 dB(A)

Vibratsioon standard: ISO-28927-2

Deklaratsioon

EL-I VASTAVUSDEKLARATSIOON

Meie, CHICAGO PNEUMATIC Tool Co. LLC, 1815 Clubhouse Road, Rock Hill, SC 29730, deklareerime oma täielikul vastutusel, et toode (nime, tüübi ja seerianumbri leiate esilehelt) on vastavuses järgmis(t)e direktiivi(de)ga: **2006/42/EC (17/05/2006)**

Kohalduvad harmoneeritud standardid:

EN ISO 11148-6:2012

Ametiasutused võivad nõuda asjakohast tehnilist teavet, mille peab saatma:

Pascal Roussy, R&D Manager, Ets Georges Renault, 38 rue Bobby Sands, BP10273 44818 Saint Herblain, France

Saint-Herblain,

Pascal ROUSSY

Väljaandja allkiri

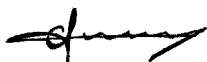

Avaldus kasutamise kohta

Käesolev toode on loodud keermestatud kinnitusvahendite puitu, metalli või plastikusse paigaldamiseks ning seal eemaldamiseks.

Teiste akude laadimine ei ole lubatud. Seade on vaid professionaalseks kasutamiseks.

⚠ HOIATUS Vigastuste oht

- ▶ Kui väändejõud on suurem kui 50 Nm, tuleb kasutada reaktsioonivarrast.
- Reaktiivvarras on mõeldud montaaži mootortööriista reaktsioonijõu absorbeerimiseks.

Tootespetsiifilised juhised

Kasutamine

Vt joonised lk 2.

- Kinnitage tarvikud korralikult tööriista külge.
- Ühendage seade puhta ja kuiva õhu allikaga.
- Masina käivitamiseks tõmmake päästikut (A). Masina kiiruse suurendamiseks tõuseb päästiku rõhk. Seiskamiseks vabastage päästik.
- Pöörlemise aktiveerimiseks vajutage lülitit (B). Kasutage reversiivlülitit (B) ainult täielikult seiskunud ajamivõlliga. Kiiruse muutmine enne ajamivõlli seiskumist võib masinat kahjustada.
- Väljundvõimsuse reguleerimiseks keerake regulaatorit.

Siduri määrimine

Kasutage 0.5 oz. (14 g) sünteetilist sidurimääret CP Pneu-Lube.

Määrimine

Kasutage SAE #10 õliga õhutoru määrdeseadet, mis on reguleeritud kahele (2) tilgale minutis. Kui õhutoru määrdeseadet ei saa kasutada, lisage iga päev sisselaskesse õhutamootori õli.

Paigaldusjuhised

- **Kõikide komponentide ohutu käsitlemise ja utiliseerimise osas järgige kohalikke keskkonnaregulatsioone.**
- Hooldust ja remonte võivad teostada ainult kvalifitseeritud tehnikud, kasutades ainult originaalvaruosi. Tehnilise hoolduse teostamiseks või varuosade hankimiseks võtke ühendust tootja või lähima ametliku edasimüüjaga.
- Juhusliku käivitumise vältimiseks veenduge, et masin oleks alati energiaallikast lahutatud.
- Kui tööriista kasutatakse igapäevaselt, võtke tööriist lahti ja kontrollige seda iga kolme kuu möödudes. Vahetage kahjustatud või kulunud osad.
- Seisuaja minimeerimiseks on soovitatav kasutada järgmist hoolduskomplekti. **Häälestuskomplekt**

Utiliseerimine

- Selle seadme utiliseerimine peab toimuma vastavalt vastava riigi seadusandlusele.
- Kõik kahjustatud, tugevalt kulunud või valesti töötavad seadmed **TULEB KASUTUSEST KÕRVALDADA.**
- Selle seadme utiliseerimine peab toimuma vastavalt vastava riigi seadusandlusele.
- Remonttöid võivad teostada ainult tehnikud.

Kasulik teave

Veebileht

Logi sisse Chicago Pneumatic: www.cp.com.

Meie veebilehelt leiate teavet meie toodete, tarvikute, tagavaraosade ja avaldatud materjalide kohta.

Päritolumaa

Taiwan

Autoriõigus







© Autoriõigus 2018, CHICAGO PNEUMATIC Tool Co. LLC, 1815 Clubhouse Road, Rock Hill, SC 29730



Kõik õigused kaitstud. Volitamata kasutamine või sisu või selle osa kopeerimine on keelatud. See puudutab konkreetselt just kaubamärke, mudelite nimetusi, detailide numbreid ja

jooniseid. Kasutage ainult heakskiidetud osi. Autoriseerimata osade kasutamisest põhjustatud kahjustused või tõrked pole garantii või toote vastutuse poolt kaetud.

Techniniai duomenys

Max. pressure: 6.3 BAR / 90 PSI MAX.

	 RPM	 ft.Lb	 Nm	 lb/kg	 kg	 lb/kg	 lb
CP7769	6500	300-1080	407 - 1464	3.15		6.9	
CP7769-6	6500	300 - 1080	407 - 1464	3.75		8.3	
CP7779	6500	300 - 1080	407 - 1464	3.3		7.2	

	 (dB(A))	 (m/s ²)	 (m/s ²)
CP7769	96.8	12.97	1.5
CP7769-6	96.8	12.97	1.5
CP7779	96.8	12.97	1.5

3 dB(A) neapibrēztumas pagal ISO 15744. Garso galios lygiui pridēkite 11 dB(A)

Standartinē vibracija: ISO-28927-2

Deklarācijas

ES ATITIKTIES DEKLARACIJA

Mēs, CHICAGO PNEUMATIC Tool Co. LLC, 1815 Clubhouse Road, Rock Hill, SC 29730, vienašaliskas atsakomybēs pagrindu pareiškiame, kad gaminys (pavadinājuma, tipinā un serijas numerā žr. pirmamē puslapjē), atitinka šā (-as) Direktīvā (-as):

2006/42/EC (17/05/2006)

Taikyti darnieji standartai:

EN ISO 11148-6:2012

Atitinkamos tehninēs informācijas institūcijas gali pareikalauti iš:

Pascal Roussy, R&D Manager, Ets Georges Renault, 38 rue Bobby Sands, BP10273 44818 Saint Herblain, France

Saint-Herblain,

Pascal ROUSSY

Išdavējo parašas



Naudojimo deklaracija

Šis gaminys skirtas įmontuoti sriegines tvirtinimo detales į medį, metalą ar plastiką, bei jas išimti.

Draudžiama naudoti šį gaminį kitam. Tik profesionaliam naudojimui.

⚠ ĮSPĖJIMAS Sužalojimo pavojus

- ▶ Jei sukimo momentas yra didesnis negu 50 Nm, reikia naudoti atoveiksmio strypą

Atoveiksmio strypas yra skirtas elektrinių įrankių montavimo atoveiksmio sukio momentui absorbuoti.

Specialios gaminio instrukcijos

Eksplotavimas

Žr. paveikslėlius 2 psl.

- Priedus prie įrankio pritvirtinkite tvirtai.
- Prijunkite prietaisą prie švaraus ir sauso oro tiekimo grandinės.
- Norėdami įjungti mechanizmą, spauskite gaiduką (A). Mechanizmo greitis didinamas stipriau spaudžiant gaiduką. Jei norite sustabdyti, gaiduką atleiskite.
- Jei norite pakeisti sukimosi kryptį, paspauskite jungtuką (B). Atbulinės eigos jungtuką (B) naudokite tik tada, kai pavaros velenas visiškai sustoja. Jei bandysite keisti pavaros velenui dar nesustojus, mechanizmas gali būti sugadintas.
- Reguluoti atiduodamąją galią galite sukdamis reguliatorių (B).

Sankabos tepimas

Naudokite 0.5 oz. (14 g) sintetinio sankabų tepalo „CP Pneu-Lube“.

Sutepimas

Naudokite oro linijos tepimo įtaisą su SAE #10 alyva, nustatę du (2) lašus per minutę. Jei nėra galimybės naudoti oro linijos tepimo įtaiso, kartą per dieną į įleidimo angą įvarvinkite variklio alyvos.

Techninės priežiūros instrukcijos

- Laikykites šalyje galiojančių vietinių aplinkosaugos taisyklių, reglamentuojančių saugų visų komponentų tvarkymą ir šalinimą.
- Techninės priežiūros ir remonto darbus turi atlikti kvalifikuotas personalas, naudojantis tik originalias atsargines dalis. Dėl techninės priežiūros patarimų ar atsarginių dalių kreipkitės į gamintoją ar artimiausią įgaliotąjį atstovą.
- Siekdami išvengti netyčinio įrenginio veikimo, visada patikrinkite, ar jis atjungtas nuo energijos šaltinio.

Impact Wrench

- Jei įrankis naudojamas kasdien, jį ardykite ir apžiūrėkite kas 3 mėnesius. Saugos sumetimais pakeiskite nusidėvėjusias ir apgadintas dalis.
- Siekiant sumažinti galimų prastovų skaičių, rekomenduojama naudoti šį priežiūros rinkinį: **Derinimo rinkinys**

Šalinimas

- Šalinant šią įrangą būtina laikytis atitinkamoje šalyje galiojančių įstatymų.
- **NEEKSPLOATUOKITE** apgadintų, labai nusidėvėjusių ar netinkamai veikiančių įrenginių.
- Šalinant šią įrangą būtina laikytis atitinkamoje šalyje galiojančių įstatymų.
- Remonto darbus turi atlikti tik techninės priežiūros tarnybos personalas.

Naudinga informacija

Tinklavietė

Prisijunkite prie Chicago Pneumatic: www.cp.com.

Čia rasite informacijos apie mūsų gaminius, priedus, atsargines dalis ir paskelbtą medžiagą.

Kilmės šalis

Taiwan





Autorių teisės



© Copyright 2018, CHICAGO PNEUMATIC Tool Co. LLC, 1815 Clubhouse Road, Rock Hill, SC 29730

Visos teisės saugomos. Draudžiamas bet koks šio turinio ar jo dalies naudojimas arba kopijavimas neturint tam leidimo. Tai ypač taikoma prekių ženklams, modelių pavadinimams, dalių numeriams ir brėžiniams. Naudokite tik leistinas dalis. Jei gaminys veiks blogai arba suges dėl neleistinų dalių naudojimo, garantija nebus taikoma.

Tehniskie dati

Max. pressure: 6.3 BAR / 90 PSI MAX.

	 RPM	 ft.Lb	 Nm	 lb/kg	kg	 lb
CP7769	6500	300-1080	407 - 1464	3.15		6.9
CP7769-6	6500	300 - 1080	407 - 1464	3.75		8.3
CP7779	6500	300 - 1080	407 - 1464	3.3		7.2

	 (dB(A))	 (m/s ²)	K (m/s ²)
CP7769	96.8	12.97	1.5
CP7769-6	96.8	12.97	1.5
CP7779	96.8	12.97	1.5

Mėrijumu nenoteiktība 3 dB(A), saskaņā ar ISO 15744.
Skaņas jaudas līmenim pievienojiet 11 dB(A)

Vibrāciju standarts: ISO-28927-2

Deklarācijas

ES ATBILSTĪBAS DEKLARĀCIJA

Mēs, **CHICAGO PNEUMATIC Tool Co. LLC**, 1815 Clubhouse Road, Rock Hill, SC 29730, vienpersoniski uzņemties atbildību, paziņojam, ka produkts (ar nosaukumu, tipu un sērijas numuru, kas atrodami titullapā) atbilst šai direktīvai(-ām):

2006/42/EC (17/05/2006)

Piemērotie saskaņotie standarti:
EN ISO 11148-6:2012

Iestādes var pieprasīt nepieciešamo tehnisko informāciju no: Pascal Roussy, R&D Manager, Ets Georges Renault, 38 rue Bobby Sands, BP10273 44818 Saint Herblain, France

Saint-Herblain,

Pascal ROUSSY

Izsniedzēja paraksts

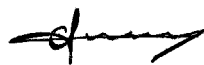

Pielietojuma paziņojums

Šis produkts paredzēts vītņotu stiprinājumu ieskrūvēšanai un izskrūvēšanai no koka, metāla un plastmasas.

Cits pielietojums nav atļauts. Paredzēts lietot tikai profesionāliem mērķiem.

⚠ BRĪDINĀJUMS Traumu risks

- ▶ Ja griezes moments ir lielāks par 50 Nm, nepieciešams izmantot reakcijas stieni

Reakcijas stienis ir paredzēts montāžas instrumentu reakcijas griezes momenta absorbēšanai.

Produktam specifiskas instrukcijas

Darbība

Skatiet attēlus 2. lappusē

- Pareizi piestipriniet papildpiederumus instrumentam.
- Pievienojiet ierīci tīrai un sausai gaisa padeves sistēmai.

- Lai iekārtu palaistu, pavelciet sprūdu (A). Iekārtas ātrums palielinās, palielinot spiedienu uz slēdzi. Lai iekārtu apturētu, atlaidiet sprūdu.
- Lai mainītu rotāciju, nospiediet slēdzi (B). Izmantojiet atpakaļgaitas slēdzi (B) tikai tad, kad dzinēja vārpsta tiek pilnībā apstādināta. Mainot ātrumu pirms piedziņas vārpstas apstādināšanas, var sabojāt iekārtu.
- Lai regulētu izejas jaudu, pagrieziet regulatoru (B).

Sajūga eļļošana

Izmantojiet 0.5 oz. (14 g) CP Pneu-Lube sintētiskās sajūga smērvielas.

Eļļošana

Izmantojiet gaisa vada eļļinācu ar SAE #10 eļļu, kas noregulēta uz diviem (2) pilieniem minūtē. Ja nevar izmantot gaisa vada eļļinācu, vienreiz dienā pievienojiet gaisam motoreļļu.

Apkopes norādījumi

- Ievērojiet vietējos vides normatīvus par apiešanos ar visiem komponentiem un to utilizāciju.
- Apkopes un remontdarbi jāveic kvalificētam personālam, izmantojot tikai oriģinālās rezerves daļas. Sazinieties ar ražotāju vai tuvāko pilnvaroto dīleri, lai saņemtu konsultācijas par tehnisko apkopi vai ja nepieciešamas rezerves daļas.
- Vienmēr pārliecinieties, ka mašīna ir atslēgta no enerģijas avota, lai izvairītos no nejaušas darbināšanas.
- Demontējiet un pārbaudiet instrumentu ik pēc 3 mēnešiem, ja instruments tiek lietots katru dienu. Nomainiet bojātās vai nodilušās daļas.
- Lai samazinātu dīkstāvi līdz minimumam, ieteicams izmantot šādu apkopes komplektu: **Pieregulēšanas komplekts**

Utilizācija

- Šīs iekārtas utilizācijai jānotiek, ievērojot attiecīgās valsts likumdošanu.
- Visu bojāto, smagi nolietoto vai nepareizi darbojošos ierīču **EKSPLUATĀCIJA IR JĀPĀRTRAUC.**
- Šīs iekārtas utilizācijai jānotiek, ievērojot attiecīgās valsts likumdošanu.
- Remontu drīkst veikt tikai tehniskās apkopes personāls.

Noderīga informācija

Vietne

Piesakieties vietnē Chicago Pneumatic: www.cp.com.

Jūs varat atrast informāciju par mūsu izstrādājumiem, piederumiem, rezerves daļām un publicētajiem materiāliem mūsu vietnē.

Izcelsmes valsts

Taiwan





Autortiesības



© Autortiesības 2018, CHICAGO PNEUMATIC Tool Co. LLC, 1815 Clubhouse Road, Rock Hill, SC 29730

Visas tiesības paturētas. Saturs vai tā daļas neatļauts izmantošana vai kopēšana ir aizliegta. It sevišķi tas attiecas uz preču zīmēm, modeļu nosaukumiem, daļu numuriem un rasējumiem. Izmantojiet tikai atļautas daļas. Bojājumus vai darbības traucējumus, kurus izraisījusi neatļautu daļu lietošana, nesedz garantija vai ražotāja atbildība par produktu.

技术参数

Max. pressure: 6.3 BAR / 90 PSI MAX.

	 RPM	 ft.Lb	 Nm	 kg	 lb
CP7769	6500	300-1080	407 - 1464	3.15	6.9
CP7769-6	6500	300 - 1080	407 - 1464	3.75	8.3
CP7779	6500	300 - 1080	407 - 1464	3.3	7.2

	 (dB(A))	 (m/s ²)	K (m/s²)
CP7769	96.8	12.97	1.5
CP7769-6	96.8	12.97	1.5
CP7779	96.8	12.97	1.5

不确定度 3 dB(A), 根据 ISO 15744。声功率级增加 11 dB(A)

振动标准: ISO-28927-2

声明

EU 符合性声明

我们 (CHICAGO PNEUMATIC Tool Co. LLC, 1815 Clubhouse Road, Rock Hill, SC 29730) 全权声明, 本产品 (名称、型号和序列号, 请见首页) 符合以下指令: **2006/42/EC (17/05/2006)**

应用的协调标准:

EN ISO 11148-6:2012

机构能从

Pascal Roussy, R&D Manager, Ets Georges Renault, 38 rue Bobby Sands, BP10273 44818 Saint Herblain, France 获取技术信息

Saint-Herblain,

Impact Wrench

Pascal ROUSSY

签发者签名

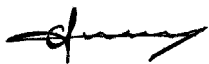

使用声明

此产品用于安装和拆卸木制、金属制或塑料制的螺纹扣件。

不允许用作其他用途。仅供专业人员使用。

⚠ 警告 存在受伤风险

- ▶ 如果扭矩高于 50 Nm，应使用反作用力杆。
反作用力臂设计用于吸收组合电动工具的反作用扭矩。

产品指定说明

操作

另请参见第 2 页的数字。

- 将附件正确固定到工具上。
- 将设备连接到清洁干燥的空气供应。
- 要启动机器，请拉动扳机 (A)。机器速度通过增加扳机压力而增加。释放触发器停止。
- 要切换旋转，请按下开关 (B)。只有当驱动主轴完全停止时，才能使用反转开关 (B)。在驱动主轴停止之前更改速度可能会损坏机器。
- 要调整输出功率，转动调节器 (B)。

离合器润滑

使用 CP Pneu-Lube Synthetic 离合器润滑油 0.5 oz. (14 g)。

检验

使用空气管路润滑器加入 SAE #10 机油进行润滑，调整为每分钟两 (2) 滴。如果无法使用空气管路润滑器，则每天在进口处加空气马达机油一次。

维护说明

- 请遵守当地的国家环境法规，安全处理和弃置所有组件。
- 必须由合格人员使用原装备件进行维护和修理工作。如果需要关于技术维修的建议或者需要备件，请与制造商或最近的授权经销商联系。
- 务须确保机器断开与能源的连接，以免意外运行。
- 如果工具每天都使用，请每 3 个月拆下并检查工具一次。更换受损或磨损的部件。
- 为了最大程度减少停工时间，建议使用以下维修套件：**调试套件**

处置

- 必须根据相应国家/地区的法规处置本设备。
- 所有受损、严重磨损或工作异常的器件都不能继续投入使用。
- 必须根据相应国家/地区的法规处置本设备。
- 仅可由技术维护人员进行维修。

有用的信息

网站

登录到 Chicago Pneumatic: www.cp.com.

您可以从我们的网站上找到关于我们产品、附件、备件和已发布事件的信息。

原产地

Taiwan







版权所有



© 版权所有 2018, CHICAGO PNEUMATIC Tool Co. LLC, 1815 Clubhouse Road, Rock Hill, SC 29730

保留所有权限。禁止对此内容或其部分内容进行任何未经授权的使用或复制。本规定专门适用于商标、型号名称、部件编号和图纸。请仅使用经授权的部件。保修或产品责任不包括任何由于使用未经授权的部件而造成的损坏或故障。

技術データ

Max. pressure: 6.3 BAR / 90 PSI MAX.

	 RPM	 ft.Lb	 Nm	 lb/kg	 kg	 lb
CP7769	6500	300-1080	407 - 1464	3.15		6.9
CP7769-6	6500	300 - 1080	407 - 1464	3.75		8.3
CP7779	6500	300 - 1080	407 - 1464	3.3		7.2

	 (dB(A))	 (m/s ²)	 (m/s ²)
CP7769	96.8	12.97	1.5
CP7769-6	96.8	12.97	1.5
CP7779	96.8	12.97	1.5

不確かさ 3 dB(A)、ISO 15744 準拠 音圧レベルについては dB(A) 準拠音響出力レベル用には 11 dB(A) を追加
振動規格：ISO-28927-2

宣言

EU 適合宣言

弊社CHICAGO PNEUMATIC Tool Co. LLC, 1815 Clubhouse Road, Rock Hill, SC 29730は、弊社製品（名称、タイプ、およびシリアル番号あり、フロントページ参照）が次の指令に準拠していることを、当社のもっぱらの責任の下で宣言します：

2006/42/EC (17/05/2006)

適用する整合規格：

EN ISO 11148-6:2012

当局は、以下から関連する技術情報を取得できます。
Pascal Roussy, R&D Manager, Ets Georges Renault, 38 rue Bobby Sands, BP10273 44818 Saint Herblain, France

Saint-Herblain,

Pascal ROUSSY

発行者による署名

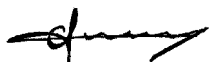

使用陳述書

本製品は、木製、金属製、またはプラスチック製のネジ付きファスナの取り付けと取り外しのために設計されています。

他の物に使用してはなりません。専門的用途以外に使用しないでください。

▲ 警告 傷害のリスク

- ▶ トルクが 50 Nm を超える場合、反力バーを使用する必要があります。

反力バーは、アセンブリパワーツールの反カトルクを吸収するように設計されています。

製品の詳細説明書

操作

2ページの図を参照してください。

- アクセサリをツールに正しく固定します。
- 装置を接続してエア供給のクリーニングと乾燥を行います。
- 機械を起動するには、トリガ(A)を引きます。機械速度は、トリガへの圧力を上げると上昇します。停止するにはトリガを解除します。
- 回転を切り替えるには、スイッチ(B)を押します。リバーススイッチ(B)は、ドライブスピンドルが完全に停止してから使用してください。ドライブスピンドルが停止する前に速度を変えると、機械が損傷する恐れがあります。
- 出力を調整するには、レギュレータ(B)を回します。

クラッチの潤滑

CP Pneu-Lube合成クラッチグリースを0.5 oz. (14 g)お使いください。

潤滑

毎分2滴に調節し、SAE #10 オイルとラインオイルを使用します。ラインオイルを使用できない場合、1日1回エアモーターオイルを入口に添加します。

メンテナンスに関する注意事項

- **すべてのコンポーネントの安全な取り扱いおよび廃棄については、現地国の環境規制に従ってください。**
- メンテナンスおよび修理作業は、必ず元のスペアパーツを使用して、資格を持った担当者が行う必要があります。技術的サービスに関するアドバイスが必要な場合やスペアパーツが必要な場合は、メーカーまたはお近くの販売店までお問い合わせください。
- 偶発的な作動を回避するために、マシンが電源から切断されていることを必ず確認してください。
- ツールを毎日使用している場合は、3カ月毎にツールを分解して点検してください。破損または磨耗した部品は交換してください。
- ダウンタイムを最小限に保つには、次のサービスキットをお勧めします。チューンアップキット

廃棄

- この機器の処分は、それぞれの国の法律に従わなければなりません。
- 損傷した、ひどく磨耗した、または不適切に機能するデバイスは**すべて、運転しないようにしなければなりません。**
- この機器の処分は、それぞれの国の法律に従わなければなりません。
- 必ず技術メンテナンススタッフが修理を行ってください。

有用な情報

ウェブサイト

アトラスコプロコに Chicago Pneumatic: www.cp.com.

弊社のウェブサイトには、弊社製品、アクセサリ、スペア部品、印刷物に関する情報が掲載されています。

生産国

Taiwan

著作権







© 著作権 2018, CHICAGO PNEUMATIC Tool Co. LLC, 1815 Clubhouse Road, Rock Hill, SC 29730



Impact Wrench

無断複写・複製・転載を禁ず。本書の内容の一部または全部を無断転載あるいは不正使用することは禁止されています。上記禁止行為は、特に商標、モデルの文書化、部品番号および図面に適用されます。認可済みの部品のみ使用してください。未認可の部品の使用によって引き起こされる一切の損傷または誤動作は、保証責任または製造物責任の対象とはなりません。

기술 자료

Max. pressure: 6.3 BAR / 90 PSI MAX.

	 RPM	 ft.Lb	 Nm	 lb/kg	 kg	 lb/kg	 lb
CP7769	6500	300-1080	407 - 1464	3.15		6.9	
CP7769-6	6500	300 - 1080	407 - 1464	3.75		8.3	
CP7779	6500	300 - 1080	407 - 1464	3.3		7.2	

	 (dB(A))	 (m/s ²)	 (m/s ²)
CP7769	96.8	12.97	1.5
CP7769-6	96.8	12.97	1.5
CP7779	96.8	12.97	1.5

ISO 15744에 부합되는 불확도 3 dB(A) 사운드 출력 레벨을 구하려면, 11 dB(A)을 더함

진동 표준 : ISO-28927-2

선언

EU 적합성 선언

CHICAGO PNEUMATIC Tool Co. LLC, 1815 Clubhouse Road, Rock Hill, SC 29730은(는) 제품(이름, 종류 및 일련 번호 포함, 일면 참조)이 다음 지침을 준수하고 있음을 당사의 전적인 책임 하에 선언합니다.

2006/42/EC (17/05/2006)

합의 표준 적용:

EN ISO 11148-6:2012

관련 기술 정보는 관계 당국에서만 요청할 수 있음:

Pascal Roussy, R&D Manager, Ets Georges Renault, 38 rue Bobby Sands, BP10273 44818 Saint Herblain, France

Saint-Herblain,

Pascal ROUSSY

발행자 서명

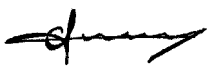

용도 선언

이 제품은 목재, 금속 또는 플라스틱에서 나사산이 있는 패스너의 설치 및 제거 용도로 제작되었습니다.

다른 용도는 허용되지 않습니다. 전문용으로만 사용.

⚠ 경고 부상 위험

▶ 토크가 50 Nm보다 클 경우, 반응 바를 사용해야 합니다

리액션 바는 조립 전동 공구의 반응 토크를 흡수하도록 설계되어 있습니다.

제품별 설명

작동

페이지 2의 그림을 참조하십시오.

- 공구에 제대로 액세서리를 고정합니다.
- 청결하고 건조한 공기 공급 장치를 연결합니다.
- 공구를 시작하려면, 트리거(A)를 누릅니다. 기계 속도는 트리거 압력을 증가하여 높입니다. 트리거를 해제하여 멈춥니다.
- 회전 방향을 바꾸려면 스위치(B)를 누릅니다. 드라이브 스핀들이 완전히 멈춘 다음에만 역전 스위치(B)를 사용합니다. 드라이브 스핀들이 멈추기 전에 속도를 바꾸면 기계가 손상될 수 있습니다.
- 출력을 조정하려면 레귤레이터(B)를 돌립니다.

클러치 윤활

CP Pneu-Lube 합성 클러치 그리스를 0.5 oz. (14 g) 사용합니다.

윤활

에어 라인 윤활기를 사용해 SAE #10 오일로 윤활하며, 분당 두(2) 방울이 떨어지게 조정하십시오. 에어 라인 윤활기를 사용할 수 없는 경우, 하루에 한 번 에어 모터 오일을 주입구에 추가하십시오.

유지보수 지침

- 모든 구성품의 안전한 취급 및 폐기를 위해 현지 국가 환경 규정을 따르십시오.
- 유지보수 및 수리 작업은 유자격자가 정품 예비 부품만을 사용해서 수행해야 합니다. 기술 서비스에 대한 조언 또는 예비 부품이 필요할 경우 제조업체나 가까운 공인 판매점에 문의하십시오.
- 실수로 작동되는 것을 방지하려면 항상 기계가 동력 원으로부터 분리되었는지 확인하십시오.
- 공구를 매일 사용하는 경우 3개월마다 공구를 분해해서 검사하십시오. 손상되거나 마모된 부품은 교체하십시오.
- 고장 시간을 최소로 유지하기 위해 다음 서비스 키트를 권장합니다. **튠업 키트**

폐기

- 본 장비의 폐기는 개별 국가의 법규를 따라야 합니다.
- 완전히 손상되고, 심하게 마모되었거나 제대로 작동하지 않는 장치는 **반드시 작동을 멈추어야 합니다.**
- 본 장비의 폐기는 개별 국가의 법규를 따라야 합니다.
- 기술 유지보수 직원만 수리해야 합니다.

유용한 정보

웹사이트

로그인 링크 Chicago Pneumatic: www.cp.com.

제품, 액세서리, 예비 부품 및 발행물에 대한 정보를 홈페이지에서 찾을 수 있습니다.

원산지 국가

Taiwan

저작권

© Copyright 2018, CHICAGO PNEUMATIC Tool Co. LLC, 1815 Clubhouse Road, Rock Hill, SC 29730

모든 권리 보유. 본 문서의 내용 또는 내용의 일부에 대한 비 승인된 모든 사용 또는 복사 행위는 엄격히 금지됩니다. 이는 특히, 상표, 모델 명칭, 부품 번호 및 도면에 적용됩니다. 승인된 부품만 사용하십시오. 비 인가된 부품을 사용함으로써 인해 발생하는 모든 손상 또는 고장은 보증 또는 생산물 책임 범위에 포함되지 않습니다.

Original instructions
Traduction de la notice originale
Übersetzung der Originalbetriebsanleitung
Traducción de las instrucciones originales
Tradução das instruções originais
Traduzione delle istruzioni originali
Vertaling van oorspronkelijke instructies
Oversættelse af originalvejledning
Oversættelse av originalinstruksjoner.
Käännös alkuperäisistä ohjeista
Μετάφραση πρωτότυπων οδηγιών
Översättning av ursprungliga instruktioner
Перевод оригиналов инструкций
Tłumaczenie oryginalnej instrukcji

Preklad originálnych pokynov
Překlad původních pokynů
Eredeti utasítások fordítása
Prevod izvirnih navodil
Traducerea instrucțiunilor originale
Oriđinal talimatların çevirisi
Превод на оригиналните инструкции
Prijevod originalnih uputa
Originaaljuhiste tõlge
Originalių instrukcijų vertimas
Oriđinālo instrukciju tulkojums
原始说明的翻译
使用說明書初出翻譯
원본 설명서의 번역문

ABOUT CHICAGO PNEUMATIC



Since 1901 the Chicago Pneumatic (CP) name has represented reliability and attention to customer needs, with construction, maintenance and production tools and compressors designed for specific industrial applications. Today, CP has a global reach, with local distributors around the world.

Our people start every single day with a passion to research, develop, manufacture and deliver new products that are meant to meet your needs not only today, but tomorrow as well.

TO LEARN MORE, VISIT WWW.CP.COM



To find more information about your tool, scan the QR code or go to m.cp.com