



SQUEEZER

Valid from Serial No. 00001 - 99999

Model:

CP4210CS

CP4220CS

CP4210AL

CP4220AL

CP4210AS

CP4220AS



WARNING

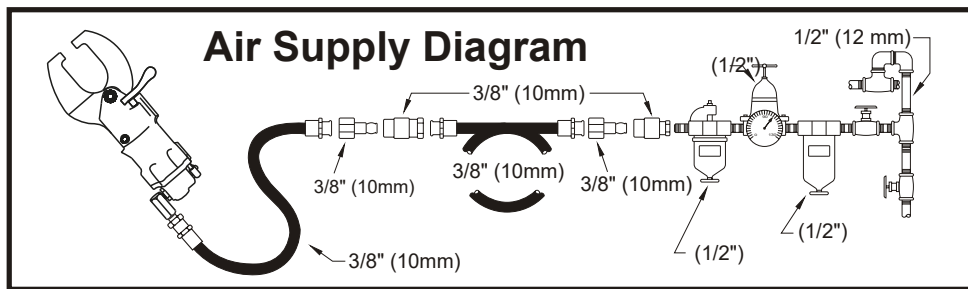

To reduce risk of injury, everyone using, installing, repairing, maintaining, changing accessories on, or working near this tool **MUST** read and understand safety instructions (P/N : 6159925380) before performing any such task.

DO NOT DISCARD - GIVE TO USER

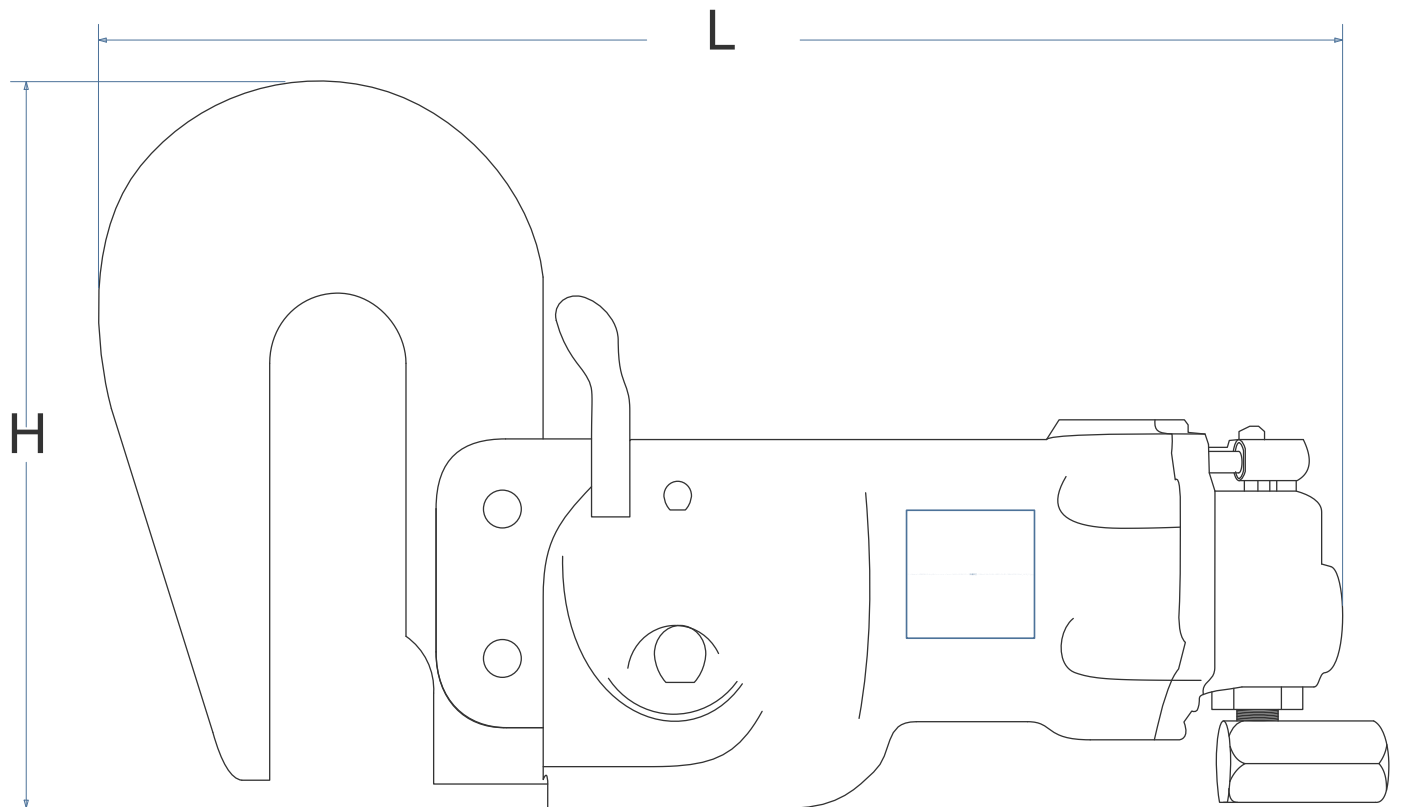
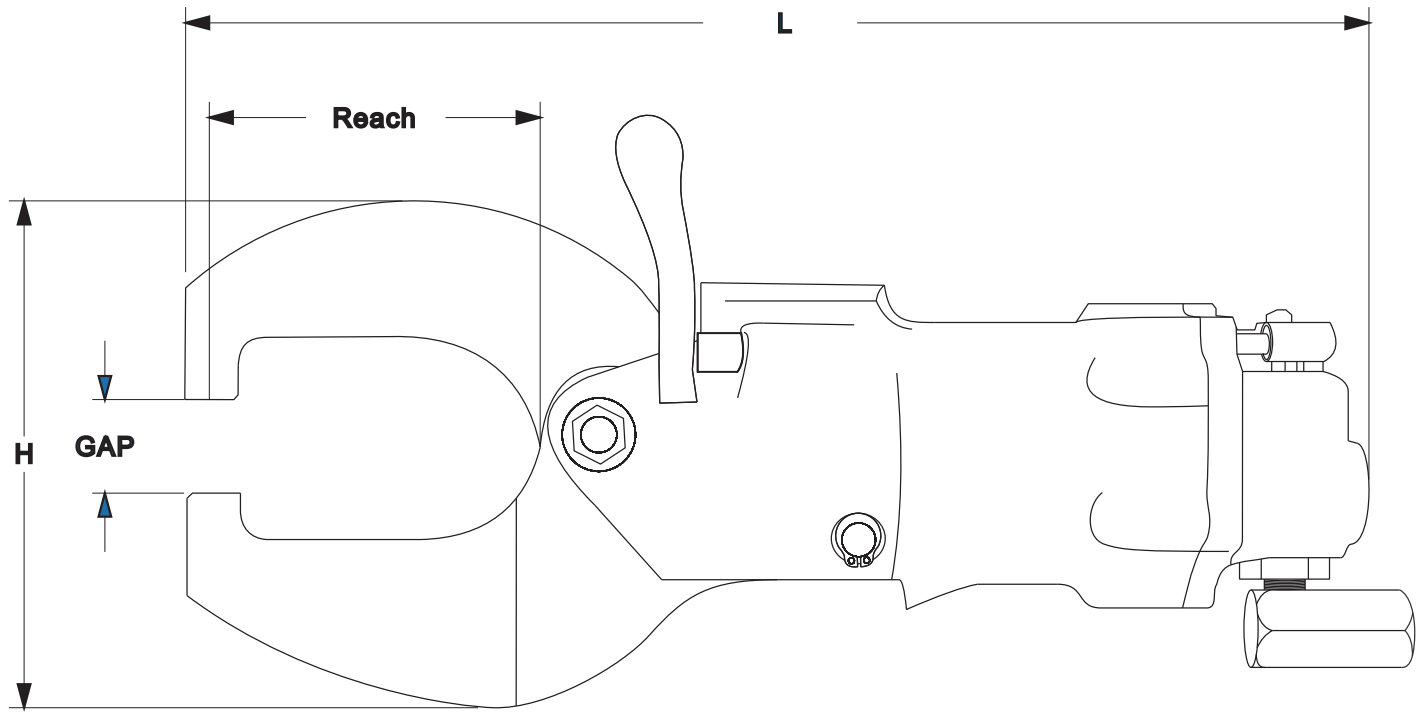

	CP4210CS	CP4220CS	CP4210AS	CP4220AS	CP4210AL	CP4220AL
Max. force (90 psi/ 6.2bar) (lb)	3000	6000	3000	6000	1800	4100
Max. force (90 psi/ 6.2bar) (kN)	13.34	26.68	13.34	26.68	8	18.23
Capacity steel (")	0.09375	0.15625	0.09375	0.15625	0.0625	0.09375
Capacity steel (mm)	2.36	3.96	2.36	3.96	1.58	2.36
Capacity aluminum (")	0.125	0.1875	0.125	0.1875	3.32	0.125
Capacity aluminum (mm)	3.17	4.75	3.17	4.76	2.38	3.17
Moving plunger max. travel (")	0.56	0.56	0.62	0.62	0.75	0.75
Moving plunger max. travel (mm)	14.27	14.27	15.9	15.9	19.05	19.5
Moving plunger final part of stroke at max. force (")	0.05	0.05	0.05	0.05	0.05	0.05
Moving plunger final part of stroke at max. force (mm)	1.3	1.3	1.3	1.3	1.3	1.3
Min. hose size (")	1/4	1/4	1/4	1/4	1/4	1/4
Min. hose size (mm)	6.5	6.5	6.5	6.5	6.5	6.5
Air inlet thread size (")	1/4	1/4	1/4	1/4	1/4	1/4
Weight (lb)	4.5	5.5	3.75	4.75	4.5	5.5
Weight (kg)	2.04	2.49	1.7	2.2	2.1	2.5
Length (") L	10.3	14	9.2	11.2	10.75	13.5
Length (mm) L	262	355	233	284	273	243
Height (") H	3.3	3.3	3.6	3.6	5.3	5.3
Height (mm) H	84	84	92	92	134	134
Std yoke dimensions closed height (")	1.25	1.25	/	/	/	/
Std yoke dimensions closed height (mm)	32	32	/	/	/	/
Std yoke dimensions reach (")	1.5	1.5	1.5	1.5	3	3
Std yoke dimensions reach (mm)	38.1	38.1	38.1	38.1	76.2	76.2







									k
English	Weight	kg	Max. pressure: 6.3bar (90psi)	Sound pressure level	dB(A)	m/s ²	Vibration level	Uncertainty	
Deutsch	Gewicht	kg	Max. Betriebsdruck 6,3 bar (90psi)	Schalldruck	dB(A)	m/s ²	Vibrationspegel	Unsicherheit	
Français	Poids	kg	pression max. 6.3bar(90psi)	Pression acoustique	dB(A)	m/s ²	Niveau de vibration	Incertitude	
Español	Peso	kg	presión máx. 6.3bar(90psi)	Presión sonora	dB(A)	m/s ²	Nivel de vibración	Incertidumbre	
Italiano	Peso	kg	max pressione 6.3 bar (90psi)	Pressione sonora	dB(A)	m/s ²	Livello di vibrazioni	Incerto	
Nederlands	Gewicht	kg	max. druk 6,3 bar (90 psi)	Geluidsdruk	dB(A)	m/s ²	Trillingsniveau	Onzekerheid	
русский язык	Вес	кг	макс. давление 6,3 бар (90 фунт/кв. дюйм)	Звуковое давление	ДБ(А)	м/с ²	Уровень вибрации	Неизвестно	
Svenska	Vikt	kg	max. tryck 6,3 bar (90 psi)	Ljudtrycksnivå	dB(A)	m/s ²	Vibrationsnivå	Osäkerhet	
Dansk	Vægt	kg	maks. tryk 6,3 bar (90 psi)	Lydtryk	dB(A)	m/s ²	Vibrationsniveau	Usikkerhed	
Norsk	Vekt	kg	maks. trykk 6,3 bar (90 psi)	Lydtrykk	dB(A)	m/s ²	Vibrasjonsnivå	Usikkerhet	
Suomen kieli	Paino	kg	suurin paine 6,3 bar (90 psi)	Äänenpaine	dB(A)	m/s ²	Värähtelytaso	Epävarmuus	
Português	Peso	kg	pressão máx. 6,3 bar (90 psi)	Pressão sonora	dB(A)	m/s ²	Nível de vibração	Incerteza	
Ελληνικά	Βάρος	kg	μεγ. πίεση 6,3 bar (90 psi)	Ηχητική πίεση	dB(A)	m/s ²	Επίπεδο κραδασμών	Αβεβαιότητα	
Polski	Waga	kg	maks. ciśnienie 6,3 bara (90 psi)	Cisnienie akustyczne	dB(A)	m/s ²	Poziom wibracji	Niepewność	
Česky ; čeština	Hmotnost	kg	max. tlak 6,3 bar (90 psi)	Akustický tlak	dB(A)	m/s ²	Úroveň vibrací	Nejistost	
Slovenčina	Hmotnost	kg	max. tlak 6,3 barov (90 psi)	Tlak zvuku	dB(A)	m/s ²	Vibrčna úroveň	Neistota	
magyar	Tömeg	kg	max. nyomás: 6,3 bar (90 psi)	Hangnyomás	dB(A)	m/s ²	Vibrációs szint	Bizonytalanság	
Slovenščina	Teža	kg	maks. tlak 6.3 bar (90 psi)	Zvočni tlak	dB(A)	m/s ²	Raven vibracij	Menina negotovost	
Lietuvių kalba	Svoris	kg	maks. slėgis 6,3 baro (90 psi)	Garso slėgis	dB(A)	m/s ²	vibracijos lygis	paklaida	
Latviski	Svars	kg	maksimālais spiediens 6,3 bāri (90 psi)	Skaņas spiediens	dB(A)	m/s ²	Vibrāciju līmenis	Mainīgums	
中文	重量	千克	maksimalni tlak 6,3 bara (90 psi)	声压	分贝 (A)	米/秒 ²	振动级	不确定性	
日本語	重量	kg	presiune max. 6.3bar(90psi)	音压	dB(A)	m/s ²	振動レベル	不確定性	
Hrvatski	Težina	kg	макс. напјагане 6,3 бар(90 psi)	Zvučni tlak	dB (A)	m/s ²	Razina vibracija	Nesigurnost	
Română	Greutate	kg	max surge 6,3 bar (90 psi)	Presiune acustică	dB(A)	m/s ²	Nivel vibrație	Incertitudine	
български език	Тегло	кг	макс. басынџ 6,3бар (90 psi)	Звуково налягане	дБ(А)	м/с ²	Ниво на вибрациите	Неопределеност	
Eesti keel	Kaal	kg	最大压力6.3 bar (90 psi)	Helirõhk	dB(A)	m/s ²	Vibratsioonitase	Ebatäpsus	
한국어	무게	kg	最大压力 6.3 bar (90 psi)	음압	dB(A)	m/s ²	진동 수준	불확실성	
Türkçe	Ağırlık	kg	최대 압력 6.3bar(90psi)	Ses basıncı	dB(A)	m/sn ²	Titreşim seviyesi	Belirsizlik	

EN	6
FR	7
DE	8
ES	10
PT	11
IT	12
NL	13
DA	15
NO	16
FI	17
EL	18
SV	19
RU	20
PL	22
SK	23
CS	24
HU	26
SL	27
RO	28
TR	29
BG	30
HR	32
ET	33
LT	34
LV	35
ZH	36
JA	37
KO	39

Technical data

@ Max. pressure: 6.3bar (90psi)

	 lb/kg	 lb/kg
	kg	lb
CP4210AL	2.1	4.5
CP4220AL	2.5	5.5
CP4210CS	2.04	4.5
CP4220CS	2.49	5.5
CP4210AS	1.7	3.75
CP4220AS	2.2	4.75

	 (dB(A))	 (m/s ²)	K (m/s ²)
CP4210AL	76	2.7	<2.5
CP4220AL	72	1.6	<2.5
CP4210AS	76	2.7	<2.5
CP4220AS	72	1.6	<2.5
CP4210CS	76	2.3	<2.5
CP4220CS	77	1.4	<2.5

Declarations

Noise and vibration

Uncertainty 3 dB(A), in accordance with EN ISO 15744. For Sound power level, add 11 dB(A)

Vibration standard : EN ISO 20643

These declared values were obtained by laboratory type testing in accordance with the stated standards and are suitable for comparison with the declared values of other tools tested in accordance with the same standards. These declared values are not adequate for use in risk assessments and values measured in individual work places may be higher. The actual exposure values and risk of harm experienced by an individual user are unique and depend upon the way the user works, the workpiece and the workstation design, as well upon the exposure time and the physical condition of the user.

We, CHICAGO PNEUMATIC Tool Co. LLC, cannot be held liable for the consequences of using the declared values, instead of values reflecting the actual exposure, in an individual risk assessment in a work place situation over which we have no control.

This tool may cause hand-arm vibration syndrome if its use is not adequately managed. An EU guide to managing hand-arm vibration can be found by accessing <http://www.pneurop.eu/index.php> and selecting 'Tools' then 'Legislation'.

We recommend a programme of health surveillance to detect early symptoms which may relate to noise or vibration exposure, so that management procedures can be modified to help prevent future impairment.

-  If this equipment is intended for fixtured applications: The noise emission is given as a guide to the machine-builder. Noise and vibration emission data for the complete machine should be given in the instruction manual for the machine.

EU DECLARATION OF CONFORMITY

We, CHICAGO PNEUMATIC Tool Co. LLC, 1815 Clubhouse Road, Rock Hill, SC 29730, declare under our sole responsibility that the product (with name, type and serial number, see front page) is in conformity with the following Directive(s):

2006/42/EC (17/05/2006)

Harmonized standards applied:

EN ISO 11148-10 : 2011

Authorities can request relevant technical information from: Pascal Roussy, R&D Manager, Ets Georges Renault, 38 rue Bobby Sands, BP10273 44818 Saint Herblain, France

Saint-Herblain,

Pascal ROUSSY

Signature of issuer

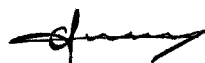

Statement of use

This tool is intended for riveting using rivet set shank diameter 0.1875" (4.8mm). No other use permitted. For professional use only.

Product specific instructions

Operation

The throttle lever (A) must first be moved forward axially before depressing to start cycle. This is a safety feature to reduce accidental actuations. Once throttle lever is depressed, compressed air forces the piston and wedge forward, then one rivet set is driven toward the other exerting compressive force on the rivet. Force is exerted until the throttle lever is released, returning the tool to the ready position ending its cycle of operation.

Lubrication

Daily before using, before putting a new or an old tool into service, and after each shift, disconnect tool, blow out air line to clean it of accumulated dirt and moisture. Pour about 1/2 fl. oz. (14 ml) of recommended oil into air inlet. Connect tool and operate to allow oil to be carried to cylinder. In addition, the use of a Air Line Lubricator installed at the end of each air pipe leading to this pneumatic tool is recommended to assure a constant and adequate supply of lubricant to valves and cylinder.

Maintenance instructions

- Follow local country environmental regulations for safe handling and disposal of all components.
- Maintenance and repair work must be carried out by qualified personnel using only original spare parts. Contact the manufacturer or your nearest authorised dealer for advice on technical service or if you require spare parts.
- Always ensure that the machine is disconnected from energy source to avoid accidental operation.
- Disassemble and inspect the tool every three 3 months if the tool is used every day. Replace damaged or worn parts.
- To keep downtime to a minimum, the following service kit is recommended : **Tune-up kit**

Disposal

- The disposal of this equipment must follow the legislation of the respective country.
- All damaged, badly worn or improperly functioning devices **MUST BE TAKEN OUT OF OPERATION**.
- The disposal of this equipment must follow the legislation of the respective country.
- Repair only by technical maintenance staff.

Useful information

Website

Log in to Chicago Pneumatic: www.cp.com.

You can find information concerning our products, accessories, spare parts and published matters on our website.

Country of origin

Taiwan

Copyright



© Copyright 2018, CHICAGO PNEUMATIC Tool Co. LLC, 1815 Clubhouse Road, Rock Hill, SC 29730

All rights reserved. Any unauthorized use or copying of the contents or part thereof is prohibited. This applies in particular to trademarks, model denominations, part numbers and drawings. Use only authorized parts. Any damage or malfunction caused by the use of unauthorised parts is not covered by Warranty or Product Liability.

Caractéristiques techniques

@ Max. pressure: 6.3bar (90psi)

	 kg	 lb
CP4210AL	2.1	4.5
CP4220AL	2.5	5.5
CP4210CS	2.04	4.5
CP4220CS	2.49	5.5
CP4210AS	1.7	3.75
CP4220AS	2.2	4.75

	 (dB(A))	 (m/s ²)	K (m/s²)
CP4210AL	76	2.7	<2.5
CP4220AL	72	1.6	<2.5
CP4210AS	76	2.7	<2.5
CP4220AS	72	1.6	<2.5
CP4210CS	76	2.3	<2.5
CP4220CS	77	1.4	<2.5

Déclarations

DECLARATION DE CONFORMITÉ UE

Nous, **CHICAGO PNEUMATIC Tool Co. LLC**, 1815 Clubhouse Road, Rock Hill, SC 29730, déclarons sous notre seule et entière responsabilité que le produit (dont le nom, le type et le numéro de série figurent en première page) est en conformité avec la ou les directives suivantes : **2006/42/EC (17/05/2006)**

Normes harmonisées appliquées : **EN ISO 11148-10 : 2011**

Les autorités peuvent obtenir les informations techniques pertinentes en s'adressant à :
Pascal Roussy, R&D Manager, Ets Georges Renault, 38 rue Bobby Sands, BP10273 44818 Saint Herblain, France
Saint-Herblain,

Pascal ROUSSY

Signature du déclarant

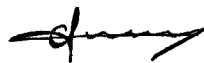

Utilisation prévue

Cet outil est destiné à être utilisé comme une presse pour l'assemblage de composants et la réalisation d'opérations connexes telles que des essais d'élasticité. Aucune autre utilisation n'est autorisée. Pour utilisation professionnelle uniquement.

Instructions spécifiques au produit

Fonctionnement

Le levier de commande (A) doit d'abord être déplacé axialement avant d'être enfoncé pour démarrer le cycle. Ceci est un dispositif de sécurité afin de réduire les déclenchements accidentels. Une fois le levier de commande enfoncé, l'air comprimé force le piston et le coin vers l'avant, puis un jeu de rivets est entraîné vers l'autre, exerçant ainsi une force de compression sur le rivet. Une force est exercée jusqu'à ce que le levier de commande soit relâché, puis l'outil revient à sa position de départ terminant ainsi le cycle de fonctionnement.

Lubrification

Quotidiennement, avant l'utilisation, avant de mettre en service un nouvel outil ou un ancien, et après chaque période de travail, déconnecter l'outil, souffler de l'air dans la conduite d'air pour la nettoyer de toute saleté et humidité accumulées. Verser environ 1/2 fl. oz. (14 ml) d'huile recommandée dans l'admission d'air. Connecter l'outil et faire fonctionner pour permettre à l'huile d'atteindre le cylindre. De plus, l'utilisation d'un lubrificateur de conduite d'air installé à l'extrémité de chaque tuyau d'air menant à cet outil pneumatique est recommandée pour assurer une alimentation constante et adéquate en lubrifiant des clapets et des cylindres.

Consignes de maintenance

- **Respectez les réglementations environnementales locales en vigueur pour gérer et éliminer tous les composants en toute sécurité.**
- Les travaux de maintenance et de réparation doivent être effectués par un personnel qualifié à l'aide de pièces de rechange d'origine. Prendre contact avec le fabricant ou le revendeur agréé le plus proche pour obtenir des conseils techniques ou pour tout besoin de pièces de rechange.
- Veillez à toujours débrancher la machine de la source d'énergie pour éviter toute mise en fonctionnement accidentelle.
- Démontez et contrôlez l'outil tous les trois (3) mois si vous l'utilisez quotidiennement. Remplacez les pièces usées ou endommagées.
- Afin de limiter au strict minimum les périodes d'immobilisation, le kit d'entretien suivant est conseillé : **Kit de mise au point**

Élimination

- L'élimination de ce matériel doit se faire conformément à la législation en vigueur dans le pays concerné.
- Tous les appareils endommagés, sévèrement usés ou ne fonctionnant pas correctement **DOIVENT ÊTRE MIS HORS SERVICE.**
- L'élimination de ce matériel doit se faire conformément à la législation en vigueur dans le pays concerné.

- Seuls les membres de l'équipe de maintenance technique sont habilités à effectuer des réparations.

Informations utiles

Site web

Connectez-vous à Chicago Pneumatic: www.cp.com.

Sur notre site Web, vous trouverez des informations concernant nos produits, accessoires et pièces de rechange ainsi que la documentation qui s'y rapporte.

Pays d'origine

Taiwan



Copyright



© Copyright 2018, CHICAGO PNEUMATIC Tool Co. LLC, 1815 Clubhouse Road, Rock Hill, SC 29730

Tous droits réservés. Toute utilisation non autorisée ou copie de tout ou partie du présent document est interdite. Ceci s'applique plus particulièrement aux marques de commerce, dénominations de modèles, références et schémas. Utiliser exclusivement les pièces autorisées. Tout dommage ou dysfonctionnement causé par l'utilisation d'une pièce non autorisée ne sera pas couvert par la garantie du fabricant ou la responsabilité du fait des produits.

Technische Daten

@ Max. pressure: 6.3bar (90psi)

	 kg	 lb
CP4210AL	2.1	4.5
CP4220AL	2.5	5.5
CP4210CS	2.04	4.5
CP4220CS	2.49	5.5
CP4210AS	1.7	3.75
CP4220AS	2.2	4.75

	 (dB(A))	 (m/s ²)	K (m/s ²)
CP4210AL	76	2.7	<2.5
CP4220AL	72	1.6	<2.5
CP4210AS	76	2.7	<2.5
CP4220AS	72	1.6	<2.5
CP4210CS	76	2.3	<2.5
CP4220CS	77	1.4	<2.5

Erklärungen

EU-KONFORMITÄTSERKLÄRUNG

Wir, **CHICAGO PNEUMATIC Tool Co. LLC**, 1815 Clubhouse Road, Rock Hill, SC 29730, erklären hiermit in alleiniger Verantwortung, dass dieses Produkt (mit Bezeichnung, Typ und Seriennummer laut Deckblatt) die Anforderungen der folgenden Richtlinie(n) erfüllt: **2006/42/EC (17/05/2006)**

Angewandte harmonisierte Normen:
EN ISO 11148-10 : 2011

Behörden können relevante technische Informationen anfordern von:
Pascal Roussy, R&D Manager, Ets Georges Renault, 38 rue Bobby Sands, BP10273 44818 Saint Herblain, France

Saint-Herblain,

Pascal ROUSSY

Unterschrift des Ausstellers



Nutzungserklärung

Dieses Werkzeug ist zur Verwendung als Presse für die Montage von Bauteilen und Ausführung zugehöriger Arbeiten, wie beispielsweise Federtests, vorgesehen. Sonstige Verwendungen sind unzulässig. Nur zum Gebrauch durch ausgebildete Fachkräfte.

Produktspezifische Anweisungen

Betrieb

Der Starterhebel (A) muss zunächst in Achsrichtung nach vorne bewegt werden, bevor er zum Start des Zyklus heruntergedrückt wird. Dies ist eine Sicherheitsfunktion, die unbeabsichtigtes Einschalten vermeidet. Sobald der Starterhebel gedrückt wird, werden der Kolben und der Keiltreiber per Druckluft nach vorne und anschließend ein Nietkopfsetzer in Richtung des anderen bewegt, wodurch Druckkraft auf die Niete ausgeübt wird. Es wird Kraft ausgeübt, bis der Starterhebel losgelassen wird, das Werkzeug fährt anschließend zurück in die Bereitschaftsposition und beendet seinen Betriebszyklus.

Schmierung

Trennen Sie das Werkzeug täglich vor der Benutzung, vor Inbetriebnahme eines neuen oder alten Werkzeugs sowie nach jeder Schicht von der Stromzufuhr und blasen Sie die Luftleitung aus, um diese von angesammeltem Schmutz und Feuchtigkeit zu befreien. Geben Sie etwa 1/2 fl. oz. (14 ml) empfohlenes Öl in den Lufteinlass. Schließen Sie das Werkzeug an den Strom an und lassen Sie es laufen, damit das Öl im Zylinder verteilt werden kann. Zusätzlich wird der Einsatz einer am Ende jeder Luftleitung, welche zu diesem

Pneumatikwerkzeug führt, montierten Druckleitungsschmierung empfohlen, um eine konstante und ausreichende Zufuhr von Schmiermittel zu den Ventilen und dem Zylinder zu gewährleisten.

Wartungsanweisungen

- **Zur sicheren Handhabung und Entsorgung aller Komponenten sind die örtlichen Umweltvorschriften im jeweiligen Land zu befolgen.**
- Wartungs- und Instandsetzungsarbeiten dürfen ausschließlich von qualifiziertem Personal und unter Verwendung von Original-Ersatzteilen durchgeführt werden. Wenden Sie sich an den Hersteller oder den nächsten Händler, wenn Sie Rat zum technischen Service oder Ersatzteile benötigen.
- Stets darauf achten, dass die Maschine von der Energiequelle getrennt ist, um ein ungewolltes Inbetriebsetzen zu vermeiden.
- Das Werkzeug alle drei Monate auseinanderbauen und überprüfen, wenn es täglich benutzt wird. Schadhafte und/oder verschlissene Teile sind zu ersetzen.
- Um die Ausfallzeiten so gering wie möglich zu halten, wird das folgende Instandhaltungskit empfohlen: **Tune-up Kit**

Entsorgung

- Bei der Entsorgung dieses Geräts müssen die gesetzlichen Vorschriften befolgt werden.
- Schadhafte, stark abgenutzte oder fehlerhaft funktionierende Geräte **MÜSSEN AUSSER BETRIEB GENOMMEN WERDEN.**
- Bei der Entsorgung dieses Geräts müssen die gesetzlichen Vorschriften befolgt werden.
- Reparaturen nur durch technisches Wartungspersonal.

Nützliche Informationen

Website

Anmeldung bei Chicago Pneumatic: www.cp.com.

Auf unserer Website finden Sie Informationen zu unseren Produkten, Zubehör und Ersatzteilen sowie diverse Veröffentlichungen.

Herkunftsland

Taiwan

Copyright



© Copyright 2018, CHICAGO PNEUMATIC Tool Co. LLC, 1815 Clubhouse Road, Rock Hill, SC 29730



Alle Rechte vorbehalten. Jeglicher nicht autorisierte Gebrauch sowie das Kopieren der Inhalte ganz oder in Teilen ist verboten. Dies gilt insbesondere für Handelsmarken, Modellbezeichnungen, Artikelnummern und Zeichnungen. Verwenden Sie ausschließlich Originalbauteile. Schäden oder

Fehlfunktionen, die durch den Einsatz unzulässiger Bauteile entstehen, sind nicht von der Garantie oder Produkthaftung abgedeckt.

Datos técnicos

@ Max. pressure: 6.3bar (90psi)

	 lb/kg	 lb/kg
	kg	lb
CP4210AL	2.1	4.5
CP4220AL	2.5	5.5
CP4210CS	2.04	4.5
CP4220CS	2.49	5.5
CP4210AS	1.7	3.75
CP4220AS	2.2	4.75

	 (dB(A))	 (m/s ²)	K (m/s ²)
CP4210AL	76	2.7	<2.5
CP4220AL	72	1.6	<2.5
CP4210AS	76	2.7	<2.5
CP4220AS	72	1.6	<2.5
CP4210CS	76	2.3	<2.5
CP4220CS	77	1.4	<2.5

Declaraciones

DECLARACIÓN DE CONFORMIDAD DE LA UE

Nosotros, **CHICAGO PNEUMATIC Tool Co. LLC**, 1815 Clubhouse Road, Rock Hill, SC 29730,, declaramos bajo nuestra única responsabilidad que el producto (con nombre, tipo y número de serie indicados en la primera página) es conforme a las siguientes Directivas:
2006/42/EC (17/05/2006)

Estándares armonizados aplicados:
EN ISO 11148-10 : 2011

Las autoridades pueden solicitar la correspondiente información técnica a:

Pascal Roussy, R&D Manager, Ets Georges Renault, 38 rue Bobby Sands, BP10273 44818 Saint Herblain, France

Saint-Herblain,

Pascal ROUSSY

Firma del emisor

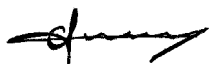

Declaración de uso

Esta herramienta está diseñada para su uso como prensa de componentes de montaje y para la realización de operaciones relacionadas, como pruebas de resortes. No se permite ningún otro uso. Solo para uso profesional.

Instrucciones específicas para el producto

Operación

La palanca de aceleración (A) debe moverse primero hacia delante axialmente antes de soltar para iniciar el ciclo. Es una función de seguridad para reducir actuaciones accidentales. Una vez se ha soltado la palanca de aceleración, el aire comprimido fuerza el pistón y acuña hacia delante, a continuación se guía un juego de remaches hacia la otra fuerza compresora aplicada en el remache. Se aplica la fuerza hasta que se suelta la palanca de aceleración, devolviendo la herramienta a su posición de preparada y terminando su ciclo de operación.

Lubricación

Diariamente antes de usar, antes de poner en servicio una herramienta nueva o antigua y después de cada turno, desconecte la herramienta, aplique aire a la línea de aire para limpiarla de suciedad y humedad acumuladas. Vierta alrededor de 1/2 fl. oz. (14 ml) del aceite recomendado en la entrada de aire. Conecte la herramienta y hágala funcionar para permitir que el aceite llegue al cilindro. Adicionalmente, se recomienda usar un lubricador de línea de aire instalado al final de cada tubo que llegue a esta herramienta neumática para garantizar un suministro constante y adecuado de lubricante a las válvulas y al cilindro.

Instrucciones de mantenimiento

- **Siga las normativas medioambientales locales para manipular y desechar todos los componentes de forma segura.**
- Las labores de mantenimiento y reparación deberán ser realizadas por personal cualificado utilizando únicamente recambios originales. Póngase en contacto con el fabricante o con su concesionario autorizado más cercano para obtener asesoramiento sobre servicio técnico o si necesita recambios.
- Asegúrese de que la máquina esté desconectada de la fuente de energía para evitar una puesta en marcha accidental.
- Si la herramienta se usa a diario, desmóntela e inspecciónela cada 3 meses. Cambie las piezas dañadas o gastadas.
- Para reducir al mínimo los tiempos de parada, se recomienda el uso del siguiente kit de mantenimiento: **Kit de ajus**

Eliminación

- La eliminación de este equipo debe cumplir la legislación del país correspondiente.
- Todos los dispositivos dañados, muy gastados o que funcionen incorrectamente **DEBEN DEJAR DE USARSE**.
- La eliminación de este equipo debe cumplir la legislación del país correspondiente.
- La reparación solo debe ser realizada por el personal de mantenimiento.

Información de utilidad

Sítio de Internet

Inicie sesión en Chicago Pneumatic: www.cp.com.

En nuestro sitio web encontrará información referente a nuestros productos, accesorios, piezas de repuesto y material impreso.

País de origen

Taiwan



Copyright



© Copyright 2018, CHICAGO PNEUMATIC Tool Co. LLC, 1815 Clubhouse Road, Rock Hill, SC 29730



Todos los derechos reservados. Queda prohibido el uso autorizado o la copia total o parcial del presente contenido. En particular, esta prohibición se aplica a las marcas comerciales, las denominaciones de los modelos, los números de referencia y los gráficos. Utilice sólo piezas autorizadas. Los daños o averías causados por el uso de piezas no homologadas no serán cubiertos por la Garantía o la Responsabilidad civil del producto.

Dados técnicos

@ Max. pressure: 6.3bar (90psi)

	 kg	 lb
CP4210AL	2.1	4.5
CP4220AL	2.5	5.5
CP4210CS	2.04	4.5
CP4220CS	2.49	5.5
CP4210AS	1.7	3.75
CP4220AS	2.2	4.75

	 (dB(A))	 (m/s²)	K (m/s²)
CP4210AL	76	2.7	<2.5
CP4220AL	72	1.6	<2.5
CP4210AS	76	2.7	<2.5

	 (dB(A))	 (m/s²)	K (m/s²)
CP4220AS	72	1.6	<2.5
CP4210CS	76	2.3	<2.5
CP4220CS	77	1.4	<2.5

Declarações

DECLARAÇÃO DE CONFORMIDADE DA COMUNIDADE EUROPEIA

Nós, CHICAGO PNEUMATIC Tool Co. LLC, 1815 Clubhouse Road, Rock Hill, SC 29730, declaramos, sob nossa exclusiva responsabilidade, que este produto (com nome, tipo e número de série, ver primeira página) está em conformidade com a(s) seguinte(s) Diretiva(s): **2006/42/EC (17/05/2006)**

Normas harmonizadas aplicadas:
EN ISO 11148-10 : 2011

As autoridades podem solicitar informações técnicas pertinentes de:

Pascal Roussy, R&D Manager, Ets Georges Renault, 38 rue Bobby Sands, BP10273 44818 Saint Herblain, France

Saint-Herblain,

Pascal ROUSSY

Assinatura do emissor



Declaração de uso

Essa ferramenta é destinada a ser usada como uma prensa para montagem de componentes e realização de operações relacionadas tal como testes de mola. Não é permitido nenhum outro tipo de uso. Apenas para uso profissional.

Instruções específicas do produto

Operação

A alavanca de aceleração (A) deve primeiro ser movida para a frente na direção do eixo antes de ser pressionada para iniciar o ciclo. Trata-se de um recurso de segurança para reduzir acionamentos acidentais. Ao se pressionar a alavanca, o ar comprimido força o pistão e a cunha para a frente e, em seguida, um conjunto de rebites é impulsionado em direção ao outro exercendo compressão no rebite. A força é exercida até que a alavanca de aceleração seja liberada, retornando a ferramenta à posição "pronta", encerrando seu ciclo de operação.

Lubrificação

Diariamente, antes de colocar uma ferramenta nova ou antiga em serviço, e após cada turno, desconecte a ferramenta, expulse o ar da linha para limpá-la, removendo sujeira e umidade acumuladas. Derrame cerca de 1/2 fl. oz. (14 ml) de óleo recomendado na entrada de ar. Conecte a ferramenta e opere-a para permitir que o óleo seja conduzido ao cilindro. Além disso, recomenda-se utilizar um lubrificador de linha de ar na extremidade de cada tubulação de ar que leva a essa ferramenta pneumática para garantir um suprimento constante e adequado às válvulas e ao cilindro.

Instruções de manutenção

- **Siga as regulamentações ambientais locais do país para um manuseio e descarte seguros de todos os componentes.**
- O trabalho de manutenção e reparo deve ser realizado por pessoal qualificado e usar apenas peças de reposição originais. Solicite orientação para manutenção técnica ou peças de reposição ao fabricante ou revendedor autorizado mais próximo.
- Certifique-se sempre de que a máquina está desconectada da fonte de energia para evitar seu funcionamento acidental.
- Desmonte e inspecione a ferramenta a cada 3 meses se a mesma for utilizada diariamente. Substitua partes danificadas ou gastas.
- Para manter o tempo de inatividade o mais baixo possível, recomenda-se o seguinte kit de serviço: **Kit de afinação**

Descarte

- O descarte deste equipamento deve seguir a legislação do respectivo país.
- Todos os dispositivos danificados, MUITO gastos e em mau estado de funcionamento **DEVEM SER RETIRADOS DE FUNCIONAMENTO.**
- O descarte deste equipamento deve seguir a legislação do respectivo país.
- O conserto só pode ser feito pelo pessoal de manutenção técnica.

Informação útil

Website

Faça login em Chicago Pneumatic: www.cp.com.

Você pode encontrar informações sobre nossos produtos, acessórios, peças sobressalentes e matérias publicadas no nosso site.

País de origem

Taiwan



Copyright



© Copyright 2018, CHICAGO PNEUMATIC Tool Co. LLC, 1815 Clubhouse Road, Rock Hill, SC 29730

Todos os direitos reservados. É proibido o uso ou cópia do conteúdo ou parte dele sem autorização. Isso se aplica em particular a marcas registradas, denominações de modelo, números de peça e desenhos. Use somente peças autorizadas. Qualquer dano ou defeito causado pelo uso de peças não autorizadas não é coberto pela Garantia ou pela Responsabilidade pelo Produto.

Dati tecnici

@ Max. pressure: 6.3bar (90psi)

	 kg	 lb
CP4210AL	2.1	4.5
CP4220AL	2.5	5.5
CP4210CS	2.04	4.5
CP4220CS	2.49	5.5
CP4210AS	1.7	3.75
CP4220AS	2.2	4.75

	 (dB(A))	 (m/s ²)	K (m/s²)
CP4210AL	76	2.7	<2.5
CP4220AL	72	1.6	<2.5
CP4210AS	76	2.7	<2.5
CP4220AS	72	1.6	<2.5
CP4210CS	76	2.3	<2.5
CP4220CS	77	1.4	<2.5

Dichiarazioni

DICHIARAZIONE DI CONFORMITÀ UE

CHICAGO PNEUMATIC Tool Co. LLC, 1815 Clubhouse Road, Rock Hill, SC 29730, dichiara sotto la propria esclusiva responsabilità che il prodotto (del tipo e con il numero di serie riportati nella pagina a fronte) è conforme alle seguenti Direttive:

2006/42/EC (17/05/2006)

Norme armonizzate applicate:

EN ISO 11148-10 : 2011

Le autorità possono richiedere le informazioni tecniche pertinenti da:

Pascal Roussy, R&D Manager, Ets Georges Renault, 38 rue Bobby Sands, BP10273 44818 Saint Herblain, France

Saint-Herblain,

Pascal ROUSSY

Firma del dichiarante



Dichiarazione sull'utilizzo

Questo utensile è progettato per essere utilizzato come pressa per assemblare componenti ed eseguire operazioni correlate come le prove delle molle. Nessun altro uso è permesso. Destinato esclusivamente a un utilizzo professionale.

Istruzioni specifiche sul prodotto

Funzionamento

Spostare la leva dell'accelerazione (A) in avanti a livello assiale prima di premerla per l'avvio del ciclo. Si tratta di una funzione di sicurezza che consente di ridurre le attuazioni accidentali. Una volta premuta la leva dell'accelerazione, l'aria compressa spinge il pistone e il cuneo in avanti, quindi l'insieme di rivetti viene spinto verso l'altro esercitando una forza di compressione sul rivetto. La forza viene esercitata fino al rilascio della leva dell'accelerazione, riportando lo strumento nella posizione iniziale e terminandone il ciclo operativo.

Lubrificazione

Ogni giorno, prima dell'utilizzo o della messa in servizio di uno strumento vecchio o nuovo e dopo ciascun turno, collegare lo strumento e aprire la linea dell'aria in modo da ripulirla dallo sporco e dall'umido accumulato. Versare circa 14 ml (1/2 fl. oz.) di olio consigliato nell'ingresso. Collegare lo strumento e utilizzarlo in modo da favorire il trasporto dell'olio fino al cilindro. Inoltre, l'installazione di un amplificatore delle linee di aria all'estremità di ciascun tubo dell'aria che conduce allo strumento pneumatico garantisce una fornitura costante e adeguata di lubrificante alle valvole per cilindro.

Istruzioni per la manutenzione

- Seguire le normative ambientali del rispettivo paese per la manipolazione e lo smaltimento sicuri di tutti i componenti.
- Le operazioni di manutenzione e riparazione devono essere eseguite unicamente da personale qualificato, utilizzando esclusivamente ricambi originali. Contattare il produttore o il più vicino rivenditore autorizzato per consigli sull'assistenza tecnica o qualora servano dei ricambi.
- Assicurarsi sempre che la macchina sia scollegata dall'alimentazione per evitare l'azionamento accidentale.
- Smontare e ispezionare l'utensile ogni 3 mesi se l'utensile è usato quotidianamente. Sostituire le parti danneggiate o usurate.
- Per ridurre al minimo i tempi di fermo, si consiglia il seguente kit di servizio: **Kit di messa a punto**

Smaltimento

- Lo smaltimento di questa apparecchiatura deve essere conforme alle norme del rispettivo paese.
- Tutti i dispositivi danneggiati, gravemente usurati o che funzionano in modo irregolare **DEVONO ESSERE MESSI FUORI SERVIZIO.**
- Lo smaltimento di questa apparecchiatura deve essere conforme alle norme del rispettivo paese.
- Le riparazioni devono essere eseguite unicamente dal personale addetto alla manutenzione.

Informazioni utili

Sito web

Accedere alla pagina Chicago Pneumatic: www.cp.com.

Il nostro sito web offre informazioni sui prodotti, gli accessori, le parti di ricambio e le pubblicazioni.

Paese di origine

Taiwan



Copyright



© Copyright 2018, CHICAGO PNEUMATIC Tool Co. LLC, 1815 Clubhouse Road, Rock Hill, SC 29730



Tutti i diritti riservati. Qualsiasi utilizzo o copia non autorizzati dei contenuti o di parte di questi è vietato. Ciò vale in particolare per marchi registrati, denominazioni dei modelli, numeri di componente e diagrammi. Utilizzare solo componenti autorizzati. Un eventuale danneggiamento o difetto di funzionamento causato dall'utilizzo di componenti non autorizzati non è coperto dalla garanzia o dalla responsabilità per danni dovuti a prodotti difettosi.

Technische gegevens

@ Max. pressure: 6.3bar (90psi)

	 kg	 lb
CP4210AL	2.1	4.5
CP4220AL	2.5	5.5
CP4210CS	2.04	4.5
CP4220CS	2.49	5.5
CP4210AS	1.7	3.75
CP4220AS	2.2	4.75

	 (dB(A))	 (m/s ²)	K (m/s ²)
CP4210AL	76	2.7	<2.5
CP4220AL	72	1.6	<2.5
CP4210AS	76	2.7	<2.5

	 (dB(A))	 (m/s ²)	K (m/s ²)
CP4220AS	72	1.6	<2.5
CP4210CS	76	2.3	<2.5
CP4220CS	77	1.4	<2.5

Verklaringen

EU CONFORMITEITSVERKLARING

Wij, CHICAGO PNEUMATIC Tool Co. LLC, 1815 Clubhouse Road, Rock Hill, SC 29730 verklaren dat het product (met naam, type- en serienummer, zie voorpagina) in overeenstemming is met de volgende richtlijn(en):
2006/42/EC (17/05/2006)

De volgende geharmoniseerde normen werden gehanteerd:
EN ISO 11148-10 : 2011

Autoriteiten kunnen relevante technische informatie opvragen van:

Pascal Roussy, R&D Manager, Ets Georges Renault, 38 rue Bobby Sands, BP10273 44818 Saint Herblain, France

Saint-Herblain,

Pascal ROUSSY

Handtekening van de opsteller

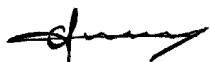

Gebruiksverklaring

Dit gereedschap is bedoeld voor gebruik als pers voor het assembleren van onderdelen en het uitvoeren van gerelateerde werkzaamheden, zoals het testen van veerkracht. Gebruik van een andere aard is verboden. Uitsluitend voor professioneel gebruik.

Productspecifieke instructies

Bediening

Voordat de startcyclus wordt ingedrukt moet de gashendel (A) eerst axiaal naar voren worden bewogen. Dit is een veiligheidsfunctie om onbedoelde activering te voorkomen. Wanneer de gashendel wordt ingedrukt, worden de zuiger en wig naar voren gedrukt door de perslucht en wordt er een set klinknagels via drukkracht naar de andere set toegedrukt. De druk wordt uitgeoefend totdat de hendel wordt losgelaten en het gereedschap terugkeert naar de beginstand waarmee de werkingscyclus wordt beëindigd.

Smering

Dagelijks vóór gebruik, voordat oud of nieuw gereedschap in bedrijf wordt gesteld, en na elke dienst, haal de stekker van het gereedschap uit het stopcontact, blaas de luchtleiding door om opgehoopte verontreinigingen en vocht te verwij-

deren. Giet ongeveer 1/2 fl. oz. (14 ml) aanbevolen olie in de luchtinlaat. Schakel het gereedschap in en laat het draaien zodat de olie naar de cilinder wordt gevoerd. Daarnaast wordt aanbevolen een smeertoestel aan het einde van elke luchtleiding van dit pneumatisch gereedschap te installeren om een constante en voldoende toevoer van smeermiddel naar de kleppen en cilinder te waarborgen.

Onderhoudsinstructies

- **Volg de plaatselijk geldende milieuvoorschriften voor zowel het veilige gebruik als de veilige afvoer van alle onderdelen.**
- Onderhoud en reparaties mogen alleen door gekwalificeerd personeel en uitsluitend met originele vervangingsonderdelen worden uitgevoerd. Neem voor advies over technische dienstverlening of reserveonderdelen contact op met de fabrikant of de dichtstbijzijnde erkende dealer.
- Voorkom onbedoeld inschakelen van de machine door altijd te controleren of de stroomkabel van de machine losgekoppeld is van het elektriciteitsnet.
- Demonteer en controleer gereedschap dat dagelijks gebruikt wordt om de 3 maanden. Vervang beschadigde of versleten onderdelen.
- Het gebruik van de volgende servicekit is aanbevolen om niet-productieve tijd tot een minimum te beperken: **Optimalisatiekit**

Afvoer

- Volg de plaatselijk geldende voorschriften voor het afvoeren van dit gereedschap.
- Beschadigde, versleten of onjuist werkende gereedschappen **MOETEN BUITEN WERKING GESTELD WORDEN.**
- Volg de plaatselijk geldende voorschriften voor het afvoeren van dit gereedschap.
- Reparatie mag uitsluitend door technisch onderhoudspersoneel worden uitgevoerd.

Nuttige informatie

Website

Inloggen op Chicago Pneumatic: www.cp.com.

Informatie over onze producten, accessoires, reserveonderdelen en publicaties vindt u op onze website.

Land van oorsprong

Taiwan

Copyright



© Copyright 2018, CHICAGO PNEUMATIC Tool Co. LLC, 1815 Clubhouse Road, Rock Hill, SC 29730



SQUEEZER

Alle rechten voorbehouden. Onrechtmatig gebruik of het kopiëren van de inhoud of een deel hiervan is verboden. Dit is met name van toepassing op handelsmerken, modelnamen, onderdeelnummers en tekeningen. Gebruik uitsluitend onderdelen van Atlas Copco. Schade of defecten als gevolg van het gebruik van onderdelen van derden vallen niet onder de garantie.

Teknische data

@ Max. pressure: 6.3bar (90psi)

	 kg	 lb
CP4210AL	2.1	4.5
CP4220AL	2.5	5.5
CP4210CS	2.04	4.5
CP4220CS	2.49	5.5
CP4210AS	1.7	3.75
CP4220AS	2.2	4.75

	 (dB(A))	 (m/s ²)	K (m/s²)
CP4210AL	76	2.7	<2.5
CP4220AL	72	1.6	<2.5
CP4210AS	76	2.7	<2.5
CP4220AS	72	1.6	<2.5
CP4210CS	76	2.3	<2.5
CP4220CS	77	1.4	<2.5

Erklæringer

EU OVERENSSTEMMELSESERKLÆRING

Vi, **CHICAGO PNEUMATIC Tool Co. LLC**, 1815 Clubhouse Road, Rock Hill, SC 29730, erklærer, under eneansvar, at produktet (med navn, type og serienummer på forsiden) er i overensstemmelse med følgende direktiv(er): **2006/42/EC (17/05/2006)**

Harmoniserede standarder anvendt:

EN ISO 11148-10 : 2011

Myndigheder kan rekvirere relevant teknisk information fra: Pascal Roussy, R&D Manager, Ets Georges Renault, 38 rue Bobby Sands, BP10273 44818 Saint Herblain, France

Saint-Herblain,

Pascal ROUSSY

Udstederens underskrift

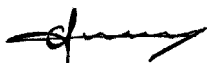

Anvendelseserklæring

Dette værktøj er beregnet til brug som en presse til samling af komponenter og udføre tilknyttede funktioner som f.eks. fjedertester: Ingen anden anvendelse er tilladt. Kun til professionel brug.

Produktspecifikke instrukser

Brug

Speederen (A) skal først rykkes fremad i akslens retning, før den trykkes ned for at starte. Dette er en sikkerhedsforanstaltning for at reducere antallet af ulykker. Når speederen er trykket ned, vil komprimeret luft få stemplet og kilen til at bevæge sig fremad, hvorefter en nitte bliver drevet fremad mod den anden og udøver kompressionskraft på nitten. Kraft udøves, indtil speederen slippes og bringer værktøjet tilbage til klar-positionen, hvilket afslutter cyklusen.

Smøring

Frakobl værktøjet og blæs luft igennem luftslangen for at rense den for opsamlet skidt og fugtighed dagligt før brug, og før brug af et nyt eller gammelt værktøj, og efter hvert skift. Hæld ca. 1/2 fl. oz. (14 ml) anbefalet olie i luftindtaget. Kobl værktøjet til og start det, så olien kan nå frem til cylinderen. Det anbefales også at have en luftslangesmører installeret for enden af hvert luftrør, der leder til dette trykluftværktøj for at sikre en konstant og passende forsyning af smørelse til ventiler og cylinder.

Vedligeholdelsesanvisninger

- **Følg de lokale miljøregler for dit land. Håndtér og bortskaf alle komponenter sikkert.**
- Vedligeholdelse og reparationsarbejdet skal udføres af kvalificeret personale. Kun originale reservedele må bruges. Kontakt fabrikanten eller den nærmeste autoriserede forhandler, hvis du har brug for råd om teknisk service, eller hvis du behøver reservedele.
- Sørg altid for, at maskinen er frakoblet energikilden for at undgå utilsigtet betjening.
- Adskil og efterse værktøjet hver tredje måned, hvis det bruges hver dag. Udskift beskadigede eller slidte dele.
- Følgende servicesæt anbefales for at holde nedetiden til et minimum. **Tuningssæt**

Bortskaffelse

- Bortskaffelse af dette udstyr skal følge lovgivningen i de respektive land.
- Alt beskadiget, stærkt slidt eller forkert funktionerende udstyr **SKAL TAGES UD AF DRIFT.**
- Bortskaffelse af dette udstyr skal følge lovgivningen i de respektive land.
- Reparation må kun udføres af teknisk personale.

Nyttig informasjon

Website

Log ind på Chicago Pneumatic: www.cp.com.

Du kan finne informasjon om vores produkter, tilbehør, reservedele og publikasjoner på vores websted.

Oprindelsesland

Taiwan



Copyright



© Copyright 2018, CHICAGO PNEUMATIC Tool Co. LLC, 1815 Clubhouse Road, Rock Hill, SC 29730

Alle rettigheter forbeholdes. All uautoriseret brug eller kopiering af indholdet eller dele deraf er forbudt. Dette gælder især varemærker, modelbetegnelser, reservedel-numre og tegninger. Brug kun autoriserede reservedele. All skade eller fejlfunktion som følge af brug af uautoriserede dele dækkes hverken af garantien eller produktansvaret.

Teknisk informasjon

@ Max. pressure: 6.3bar (90psi)

	 kg	 lb
CP4210AL	2.1	4.5
CP4220AL	2.5	5.5
CP4210CS	2.04	4.5
CP4220CS	2.49	5.5
CP4210AS	1.7	3.75
CP4220AS	2.2	4.75

	 (dB(A))	 (m/s ²)	K (m/s ²)
CP4210AL	76	2.7	<2.5
CP4220AL	72	1.6	<2.5
CP4210AS	76	2.7	<2.5
CP4220AS	72	1.6	<2.5
CP4210CS	76	2.3	<2.5
CP4220CS	77	1.4	<2.5

Erklæringer

EU-SAMSVARSERKLÆRING

Vi, CHICAGO PNEUMATIC Tool Co. LLC, 1815 Clubhouse Road, Rock Hill, SC 29730, erklærer på vårt eneansvar at vårt produkt (med type- og serienummer, se forsiden) er i samsvar med de følgende direktiv(er):
2006/42/EC (17/05/2006)

Benyttede harmoniserte standarder:
EN ISO 11148-10 : 2011

Myndigheter kan be om relevant teknisk informasjon fra:
Pascal Roussy, R&D Manager, Ets Georges Renault, 38 rue Bobby Sands, BP10273 44818 Saint Herblain, France

Saint-Herblain,

Pascal ROUSSY

Utstederens signatur



Brukserklæring

Dette verktøyet er beregnet til bruk som en presse for å montere komponenter og utføre relaterte operasjoner, slik som fjærtester. Annet bruk er ikke tillatt. Kun til profesjonell bruk.

Produktspesifikke instruksjoner

Betjening

Styrespaken (A) må først føres aksialt fremover før den trykkes ned til startsyklus. Dette er en sikkerhetsfunksjon for å redusere utilsiktede aktiveringer. Når styrespaken er trykket ned tvinger komprimert luft stempelet og kilen forover, deretter kjøres et klinkesett mot den andre og gir trykkkraft på klinken. Det utøves kraft frem til styrespaken slippes, hvorpå verktøyet går tilbake til klar posisjon og avslutter operasjonens syklus.

Smørning

Daglig før bruk, før et nytt eller gammelt verktøy tas i bruk og etter hvert skift. Frakoble verktøyet, blås ut luftlinjen for å fjerne oppsamlet smuss og fuktighet. Hell omtrent 1/2 fl. oz. (14 ml) anbefalt olje inn i luftinntaket. Tilkoble verktøyet og bruk det for å la oljen føres til sylindrene. I tillegg anbefales bruk av luftlinjesmørning installert ved slutten av hvert rør som føres til dette pneumatiske verktøyet, for å sikre en konstant og passende levering av smørning til ventiler og sylindere.

Vedlikeholdsinstrukser

- Følg landets lokale miljøregler for sikker håndtering og destruksjon av alle komponenter.
- Vedlikehold og reparasjoner må utføres av kvalifisert personell og med bruk av originale reservedeler. Kontakt produsenten eller nærmeste autoriserte forhandler for råd om teknisk service eller hvis du trenger reservedeler .
- Sørg alltid for at maskinen er frakoblet strømtilførselen for å unngå driftsulykker.
- Demonter og inspiser verktøyet hver 3. måned hvis verktøyet brukes hver dag. Erstatt skadede eller slitte deler.

SQUEEZER

- For å holde nedetiden til et minimum, anbefales følgende service kit: **Tune-up kit**

Avhending

- Avhending av dette utstyret må følge lovgivningen i det aktuelle landet.
- Alle skadede, slitte eller feilfungerende enheter **MÅ TAS UT AV DRIFT.**
- Avhending av dette utstyret må følge lovgivningen i det aktuelle landet.
- Skal kun repareres av teknisk vedlikeholdspersonell.

Nyttig informasjon

Nettsider

Logg inn på Chicago Pneumatic: www.cp.com.

Du kan finne informasjon om våre produkter, tilbehør, reservedeler og publiserte materialer på våre nettsider.

Opphavsland

Taiwan



Opphavsrett



© Copyright 2018, CHICAGO PNEUMATIC Tool Co. LLC, 1815 Clubhouse Road, Rock Hill, SC 29730

Alle rettigheter forbeholdes. All uautorisert bruk eller kopiering av innholdet eller en del av dette er forbudt. Dette gjelder spesielt for varemerker, modellbetegnelser, delenumre og tegninger. Bruk kun autoriserte deler. Skader eller feilfunksjoner som forårsakes av bruk av uautoriserte deler, dekkes ikke av garantien eller produktansvaret.

Tekniset tiedot

@ Max. pressure: 6.3bar (90psi)

	 kg	 lb
CP4210AL	2.1	4.5
CP4220AL	2.5	5.5
CP4210CS	2.04	4.5
CP4220CS	2.49	5.5
CP4210AS	1.7	3.75
CP4220AS	2.2	4.75

	 (dB(A))	 (m/s²)	K (m/s²)
CP4210AL	76	2.7	<2.5
CP4220AL	72	1.6	<2.5
CP4210AS	76	2.7	<2.5
CP4220AS	72	1.6	<2.5

	 (dB(A))	 (m/s²)	K (m/s²)
CP4210CS	76	2.3	<2.5
CP4220CS	77	1.4	<2.5

Vakuutukset

EU-VAATIMUSTENMUKAISUUSVAKUUTUS

Me, CHICAGO PNEUMATIC Tool Co. LLC, 1815 Clubhouse Road, Rock Hill, SC 29730, vakuutamme vastuullisesti, että tuote (nimi, tyyppi ja sarjanumero, katso etusivu) on yhdenmukainen seuraavien direktiivien kanssa: **2006/42/EC (17/05/2006)**

Sovellettu harmonisoituja standardeja:
EN ISO 11148-10 : 2011

Viranomaiset voivat pyytää asiaan liittyvät tekniset tiedot kohteesta:

Pascal Roussy, R&D Manager, Ets Georges Renault, 38 rue Bobby Sands, BP10273 44818 Saint Herblain, France

Saint-Herblain,

Pascal ROUSSY

Julkaisijan allekirjoitus

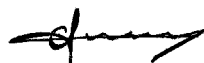

Käyttötiedote

Tämä työkalu on tarkoitettu käytettäväksi puristimena komponenttien asennuksessa ja siihen liittyvien tehtävien, kuten jousien testauksen suorittamisessa. Muut käyttötavat ovat kiellettyjä. Vain ammattikäyttöön.

Tuotteen tekniset ohjeet

Käyttö

Kaasuvipua täytyy ensin siirtää eteenpäin pitkittäin ennen painamista syklin käynnistämiseksi. Tämä on turvatoiminto sattumanvaraisen käytön estämiseksi. Kun kaasuvipua painetaan, paineilma pakottaa männän ja kiilan eteenpäin. Sen jälkeen yksi niittisarja ajetaan eteenpäin kohti toista työntävää voimaa niitissä. Voimaa käytetään, kunnes kaasuvipu vapautetaan, jolloin työkalu palautetaan valmisasentoon ja käyttösykli päättyy.

Voitelu

Päivittäin ennen käyttöä, ennen uuden tai vanhan työkalun laittamista ottamista käyttöön ja jokaisen vuoron jälkeen irrota työkalu, puhalla ilmaletku tyhjäksi sen puhdistamiseksi liasta ja kosteudesta. Kaada noin 1/2 fl. oz. (14 ml) suositeltua öljyä ilman sisäänottoon. Liitä työkalu ja käytä sitä, jotta öljy kulkeutuu sylinteriin. Lisäksi jokaisen ilmaputken

päähän asennetun ilmaletkun voitelulaitteen käyttöä suositellaan, jotta varmistetaan tasainen ja riittävä voiteluaineen syöttö venttiileihin ja sylinteriin.

Huolto-ohjeet

- **Osien käsittelyssä ja hävittämisessä täytyy noudattaa paikallisia ympäristömääräyksiä.**
- Kunnossapito- ja korjaustyöt saa tehdä vain pätevät henkilöt, ja vain alkuperäisiä varaosia saa käyttää. Ota yhteyttä valmistajaan tai lähimpään valtuutettuun jälleenmyyjään, jos sinulla on teknisiä kysymyksiä tai jos tarvitset varaosia.
- Varmista aina, että laite on kytketty irti virtalähteestä, jottei laite käynnisty vahingossa.
- Pura ja tarkista työkalu kolmen kuukauden välein, jos sitä käytetään joka päivä. Vaihda vahingoittuneet tai kuluneet osat.
- Seuraava sarja on suositeltava seisokkien mini-moimiseksi: **virityspaketti.**

Hävitys

- Tämä laite on hävitettävä paikallisia lakeja noudattaen.
- Kaikki vahingoittuneet, erittäin kuluneet tai viallisesti toimivat laitteet **TÄYTYY POISTAA KÄYTÖSTÄ.**
- Tämä laite on hävitettävä paikallisia lakeja noudattaen.
- Vain tekninen huoltohenkilöstö saa tehdä korjauksia.

Hyödyllistä tietoa

Verkkosivusto

Kirjautu Chicago Pneumatic: www.cp.com.

Sivustolla on tietoa yrityksemme tuotteista, lisälaitteista, varaosista ja julkaisuista.

Alkuperäismaa

Taiwan

Copyright



© Copyright 2018, CHICAGO PNEUMATIC Tool Co. LLC, 1815 Clubhouse Road, Rock Hill, SC 29730

Kaikki oikeudet pidätetään. Sisällön tai sen osan luvaton käyttö tai kopiointi on kielletty. Se koskee erityisesti tavaramerkkejä, mallinimityksiä, osanumeroita ja piirustuksia. Käytä vain hyväksytyjä varaosia. Takuu tai tuotevastuu ei korvaa mitään vaurioita tai toimintahäiriöitä, jotka johtuvat muiden kuin hyväksytyjen varaosien käytöstä.

Τεχνικά δεδομένα

@ Max. pressure: 6.3bar (90psi)

	 lb/kg	 lb/kg
	kg	lb
CP4210AL	2.1	4.5
CP4220AL	2.5	5.5
CP4210CS	2.04	4.5
CP4220CS	2.49	5.5
CP4210AS	1.7	3.75
CP4220AS	2.2	4.75

	 (dB(A))	 (m/s ²)	K (m/s ²)
CP4210AL	76	2.7	<2.5
CP4220AL	72	1.6	<2.5
CP4210AS	76	2.7	<2.5
CP4220AS	72	1.6	<2.5
CP4210CS	76	2.3	<2.5
CP4220CS	77	1.4	<2.5

Δηλώσεις

ΔΗΛΩΣΗ ΣΥΜΜΟΡΦΩΣΗΣ ΕΕ

Εμείς, η **CHICAGO PNEUMATIC Tool Co. LLC**, 1815 Clubhouse Road, Rock Hill, SC 29730, δηλώνουμε με αποκλειστική ευθύνη μας ότι το προϊόν (με ονομασία, τύπο και σειριακό αριθμό, βλ. εξώφυλλο) συμμορφώνεται με την/ τις παρακάτω Οδηγία/ες: **2006/42/EC (17/05/2006)**

Ισχύοντα εναρμονισμένα πρότυπα:
EN ISO 11148-10 : 2011

Οι αρχές μπορούν να ζητήσουν τις σχετικές τεχνικές πληροφορίες από:

Pascal Roussy, R&D Manager, Ets Georges Renault, 38 rue Bobby Sands, BP10273 44818 Saint Herblain, France

Saint-Herblain,

Pascal ROUSSY

Υπογραφή εκδότη

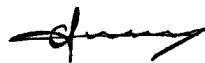

Δήλωση χρήσης

Αυτό το εργαλείο προορίζεται για χρήση ως πρέσα για τη συναρμολόγηση εξαρτημάτων και για την υλοποίηση συναφών λειτουργιών, όπως είναι οι δοκιμές ελατηρίων. Δεν επιτρέπεται άλλη χρήση. Αποκλειστικά για επαγγελματική χρήση.

Ειδικές οδηγίες προϊόντος

Λειτουργία

Για να ξεκινήσει ο κύκλος, ο μοχλός ισχύος (A) πρέπει πρώτα να κινηθεί προς τα εμπρός αξονικά πριν πιέσετε. Αυτό είναι ένα χαρακτηριστικό ασφάλειας για τη μείωση των τυχαίων ενεργοποιήσεων. Μόλις πιεσθεί ο μοχλός ισχύος, ο πεπιεσμένος αέρας ωθεί το έμβολο και σφηνώνει προς τα εμπρός, τότε ένα σετ πριτσινιών κινείται προς το άλλο και εξασκεί συμπιεστική δύναμη στο πριτσίνι. Η δύναμη ασκείται μέχρι να απελευθερωθεί ο μοχλός ισχύος, επιστρέφοντας το εργαλείο στην έτοιμη θέση που τελειώνει τον κύκλο λειτουργίας του.

Λίπανση

Καθημερινά πριν από τη χρήση, πριν θέσετε σε λειτουργία ένα καινούργιο ή παλιό εργαλείο και μετά από κάθε βάρδια, αποσυνδέστε το εργαλείο, εξαερώστε τη γραμμή αέρα για να καθαρίσετε τη συσσωρευμένη βρωμιά και υγρασία. Ρίξτε περίπου 1/2 fl. oz. (14 ml) του συνιστώμενου λαδιού στην είσοδο αέρα. Συνδέστε το εργαλείο και λειτουργήστε το για να επιτρέψετε τη μεταφορά λαδιού στον κύλινδρο. Επιπλέον, συνιστάται η χρήση ενός λιπαντικού γραμμής αέρα που έχει εγκατασταθεί στο τέλος κάθε σωλήνα αέρα που οδηγεί σε αυτό το πνευματικό εργαλείο, ώστε να εξασφαλίζεται η σταθερή και η επαρκής παροχή λιπαντικού στις βαλβίδες και στον κύλινδρο.

Οδηγίες συντήρησης

- Τηρείτε τους τοπικούς περιβαλλοντικούς κανονισμούς ανά χώρα για τον ασφαλή χειρισμό και τη διάθεση όλων των εξαρτημάτων.
- Οι εργασίες συντήρησης και επισκευών πρέπει να εκτελούνται από εξουσιοδοτημένο προσωπικό, με χρήση μόνο αυθεντικών ανταλλακτικών. Επικοινωνήστε με τον κατασκευαστή ή τον πλησιέστερο εξουσιοδοτημένο αντιπρόσωπο της περιοχής σας για οδηγίες σχετικά με την τεχνική συντήρηση ή αν χρειάζεστε ανταλλακτικά.
- Να βεβαιώνετε πάντοτε ότι η συσκευή είναι αποσυνδεδεμένη από την πηγή παροχής ενέργειας, για να αποφύγετε την ακούσια λειτουργία.
- Αποσυναρμολογείτε και επιθεωρείτε το εργαλείο ανά τρεις 3 μήνες, αν το εργαλείο χρησιμοποιείται καθημερινά.. Αντικαθιστάτε τα μέρη με ζημιές ή φθορά.
- Για να διατηρείτε τον χρόνο εκτός λειτουργίας στο ελάχιστο, σας συνιστούμε το παρακάτω kit συντήρησης: **Kit συντονισμού**

Απόρριψη

- Κατά την απόρριψη αυτού του εξοπλισμού πρέπει να τηρείται η νομοθεσία της εκάστοτε χώρας.
- Όλες οι συσκευές που έχουν υποστεί ζημιά, μεγάλης έκτασης φθορά ή που δεν λειτουργούν σωστά **ΠΡΕΠΕΙ ΝΑ ΤΙΘΕΝΤΑΙ ΕΚΤΟΣ ΛΕΙΤΟΥΡΓΙΑΣ**.
- Κατά την απόρριψη αυτού του εξοπλισμού πρέπει να τηρείται η νομοθεσία της εκάστοτε χώρας.

- Οι επισκευές πρέπει να εκτελούνται μόνο από προσωπικό τεχνικής συντήρησης.

Χρήσιμες πληροφορίες

Διαδικτυακός τόπος

Σύνδεση σε Chicago Pneumatic: www.cp.com.

Μπορείτε να βρείτε πληροφορίες σχετικά με τα προϊόντα, τα εξαρτήματα, τα ανταλλακτικά και τις δημοσιεύσεις μας στην ιστοσελίδα μας.

Χώρα προέλευσης

Taiwan



Πνευματικά δικαιώματα



© Copyright 2018, CHICAGO PNEUMATIC Tool Co. LLC, 1815 Clubhouse Road, Rock Hill, SC 29730

Με την επιφύλαξη παντός δικαιώματος. Απαγορεύεται κάθε μη εξουσιοδοτημένη χρήση ή αντιγραφή των περιεχομένων ή μέρους τους. Αυτό ισχύει ιδίως για τα εμπορικά σήματα, τις επωνυμίες μοντέλων, τους αριθμούς ανταλλακτικών και τα σχεδιαγράμματα. Χρησιμοποιείτε μόνο εγκεκριμένα ανταλλακτικά. Οποιαδήποτε ζημιά ή δυσλειτουργία λόγω μη εγκεκριμένων ανταλλακτικών δεν καλύπτεται από την Εγγύηση ή την Ευθύνη για τα Προϊόντα.

Tekniska data

@ Max. pressure: 6.3bar (90psi)

	 kg	 lb
CP4210AL	2.1	4.5
CP4220AL	2.5	5.5
CP4210CS	2.04	4.5
CP4220CS	2.49	5.5
CP4210AS	1.7	3.75
CP4220AS	2.2	4.75

	 (dB(A))	 (m/s ²)	K (m/s ²)
CP4210AL	76	2.7	<2.5
CP4220AL	72	1.6	<2.5
CP4210AS	76	2.7	<2.5
CP4220AS	72	1.6	<2.5
CP4210CS	76	2.3	<2.5
CP4220CS	77	1.4	<2.5

Deklarationer

EU-FÖRSÄKRAN OM ÖVERENSSTÄMMELSE

Vi, **CHICAGO PNEUMATIC Tool Co. LLC**, 1815 Clubhouse Road, Rock Hill, SC 29730, försäkrar under eget ansvar att produkten (med namn, typ och serienummer, se framsida) uppfyller följande direktiv: **2006/42/EC (17/05/2006)**

Tillämpade harmoniserade standarder:
EN ISO 11148-10 : 2011

Myndigheter kan begära relevant teknisk information från:
Pascal Roussy, R&D Manager, Ets Georges Renault, 38 rue Bobby Sands, BP10273 44818 Saint Herblain, France

Saint-Herblain,

Pascal ROUSSY

Utfärdarens underskrift

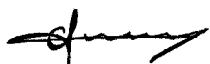

Användningsdeklaration

Detta verktyg är avsett att användas som press vid montering av komponenter och vid liknande arbeten som t.ex. testning av fjädrar. Ingen annan användning är tillåten. Endast för yrkesmässigt bruk.

Produktspecifika anvisningar

Användning

Gasreglaget (A) måste först förflyttas framåt axiellt innan det trycks in för att starta cykeln. Detta är en säkerhetsfunktion för att minska oavsiktliga aktiveringar. När gasreglaget är påtryckt, pressar trycksatt luften kolven och kilen framåt, och en nit uppsättning drivs mot den andra utpressande kraften på nitten. Kraft utövas tills gasreglaget frigörs och tar tillbaka verktyget till färdigt läge som slutar dess driftscykel.

Smörjning

Dagligen innan du använder, innan du sätter i ett nytt eller ett gammalt verktyg, och efter varje skift, koppla loss verktyget, blåsa ut luftledningen för att rengöra den av ackumulerad smuts och fukt. Håll i c.ka 1/2 fl. oz. (14 ml) rekommenderad olja till luftinlopp. Anslut verktyget och låt det arbeta för att olja ska kunna transporteras till cylindern. Dessutom rekommenderas användning av en luftledningssmörjare i slutet av varje luftrör som leder till detta pneumatiska verktyg för att säkerställa en konstant och tillräcklig tillförsel av smörjmedel till ventiler och cylinder.

Underhållsanvisningar

- Följ det lokala landets miljöregler för säker hantering och omhändertagande av alla komponenter.

- Underhåll och reparationer måste utföras av behörig personal som endast använder originalreservdelar. Kontakta tillverkaren eller närmaste auktoriserade återförsäljare för råd om teknisk service eller om du behöver reservdelar.
- Se alltid till att maskinen är urkopplad från energikällan för att undvika misstag.
- Demontera och inspektera verktyget var 3:e månad om verktyget används varje dag. Byt ut skadade eller slitna delar.
- Följande servicesats rekommenderas, för att hålla stilleståndstiden till ett minimum: **Justeringsats**

Bortskaffning

- Avyttringen av denna utrustning måste följa lagstiftningen i respektive land.
- Alla skadade, dåligt slitna eller felaktigt fungerande enheter **MÅSTE TAS UR DRIFT**.
- Avyttringen av denna utrustning måste följa lagstiftningen i respektive land.
- Reparera endast med teknisk underhållspersonal.

Användbar information

Webbplats

Logga in på Chicago Pneumatic: www.cp.com.

Du kan hitta information om våra produkter, tillbehör, reservdelar och publicerade ärenden på vår webbplats.

Ursprungsland

Taiwan



Copyright



© Copyright 2018, CHICAGO PNEUMATIC Tool Co. LLC, 1815 Clubhouse Road, Rock Hill, SC 29730



Med ensamrätt. All obehörig användning eller kopiering av innehållet eller del därav är förbjuden. Detta gäller särskilt varumärken, modellbeteckningar, artikelnummer och ritningar. Använd bara godkända delar. Skador eller fel som orsakas genom användning av icke godkända delar täcks inte av garanti eller företagets produktansvar.

Технические данные

@ Max. pressure: 6.3bar (90psi)

	 kg	 lb
	kg	lb
CP4210AL	2.1	4.5
CP4220AL	2.5	5.5
CP4210CS	2.04	4.5

	 lb/kg	 lb/kg
	kg	lb
CP4220CS	2.49	5.5
CP4210AS	1.7	3.75
CP4220AS	2.2	4.75

	 (dB(A))	 (m/s ²)	K (m/s ²)
CP4210AL	76	2.7	<2.5
CP4220AL	72	1.6	<2.5
CP4210AS	76	2.7	<2.5
CP4220AS	72	1.6	<2.5
CP4210CS	76	2.3	<2.5
CP4220CS	77	1.4	<2.5

Декларации

ДЕКЛАРАЦИЯ О СООТВЕТСТВИИ ЕС

Компания **CHICAGO PNEUMATIC Tool Co. LLC**, 1815 Clubhouse Road, Rock Hill, SC 29730, с полной ответственностью заявляет, что данное изделие (наименование, тип и серийный номер которого указаны на титульном листе) соответствует положениям следующих директив:
2006/42/EC (17/05/2006)

Были применены следующие согласованные стандарты:
EN ISO 11148-10 : 2011

Официальные органы могут запросить соответствующую техническую информацию у следующих лиц:

Pascal Roussy, R&D Manager, Ets Georges Renault, 38 rue Bobby Sands, BP10273 44818 Saint Herblain, France

Saint-Herblain,

Pascal ROUSSY

Подпись заявителя



Евразийское соответствие



Предписание по использованию

Данный инструмент предназначен для использования в качестве прессы при сборке компонентов и выполнении сопутствующих операций, таких как пружинные испытания. Любое другое использование запрещено. Только для профессионального использования.

Особые инструкции по устройству

Эксплуатация

До начала цикла дроссельный рычаг (А) необходимо переместить вперед в осевом направлении. Это функция безопасности для предотвращения непреднамеренного запуска. При нажатии на дроссельный рычаг сжатый воздух перемещает поршень и клин вперед, затем одна клепка перемещается к другой посредством сжимающей силы клепки. Усилие прилагается до тех пор, пока дроссельный рычаг не будет отпущен, после чего инструмент вернется в состояние готовности, завершая рабочий цикл.

Смазка

Ежедневно перед использованием, введением нового или старого инструмента в эксплуатацию, а также после каждой смены, отсоединяйте инструмент, затем продуйте воздушную линию, чтобы очистить ее от скопившихся загрязнений и влаги. Влейте приблизительно 1/2 жидк. унц. (14 мл) рекомендованного масла в впускное воздушное отверстие. Подсоедините и включите инструмент, чтобы масло поступило в цилиндр. Кроме того, для обеспечения непрерывной и достаточной подачи смазки в клапаны и цилиндр рекомендуется установка смазочного устройства воздушной линии в конце каждой трубы подачи воздуха, подведенной к данному пневматическому инструменту.

Инструкции по техобслуживанию

- Соблюдайте местные предписания по защите окружающей среды для безопасного обращения и утилизации всех компонентов.
- Техническое обслуживание и ремонт должны выполняться квалифицированным персоналом с помощью только оригинальных запасных частей. За запасными частями или консультацией по техническому ремонту обращайтесь к производителю или ближайшему авторизованному дилеру.
- Во избежание непреднамеренного включения, всегда следите за тем, чтобы станок был отсоединен от источника питания.
- При ежедневном использовании инструмента его следует разбирать и осматривать каждые 3 месяца. Поврежденные или изношенные части следует заменять.
- Для сведения времени простоев к минимуму рекомендуется использование следующего ремонтного комплекта: **Регулировочный комплект**

Утилизация

- Данное оборудование должно утилизироваться в соответствии с законодательством конкретной страны.
- Поврежденные, сильно изношенные или работающие с нарушениями устройства всегда **ДОЛЖНЫ ВЫВОДИТЬСЯ ИЗ ЭКСПЛУАТАЦИИ.**
- Данное оборудование должно утилизироваться в соответствии с законодательством конкретной страны.
- Ремонт должен выполняться только специалистами по техническому обслуживанию.

Полезные сведения

Веб-сайт

Выполните вход в систему Chicago Pneumatic:
www.cp.com.

На нашем веб-сайте вы можете найти информацию о наших изделиях, принадлежностях, запасных частях, а также печатные материалы.

Страна происхождения

Taiwan



Авторское право



© Авторское право, 2018, CHICAGO PNEUMATIC Tool Co. LLC, 1815 Clubhouse Road, Rock Hill, SC 29730

Все права защищены. Любое несанкционированное использование или копирование содержимого настоящего документа или его части запрещено. В частности, это относится к товарным знакам, названиям моделей, номерам деталей и чертежам. Используйте только разрешенные запасные части. Любые повреждения или неисправности, возникшие в результате использования неразрешенных запасных частей, не попадают под действие гарантии и ответственности производителя за продукцию.

Дане techniczne

@ Max. pressure: 6.3bar (90psi)

	 lb/kg	 lb/kg
	kg	lb
CP4210AL	2.1	4.5
CP4220AL	2.5	5.5
CP4210CS	2.04	4.5
CP4220CS	2.49	5.5
CP4210AS	1.7	3.75
CP4220AS	2.2	4.75

	 (dB(A))	 (m/s ²)	K (m/s ²)
CP4210AL	76	2.7	<2.5
CP4220AL	72	1.6	<2.5
CP4210AS	76	2.7	<2.5
CP4220AS	72	1.6	<2.5
CP4210CS	76	2.3	<2.5
CP4220CS	77	1.4	<2.5

Deklaracje

DEKLARACJA ZGODNOŚCI UE

Firma CHICAGO PNEUMATIC Tool Co. LLC, 1815 Clubhouse Road, Rock Hill, SC 29730 oświadcza na swoją wyłączną odpowiedzialność, że produkt (którego nazwę, typ i numer seryjny podano na stronie tytułowej) jest zgodny z postanowieniami następującej dyrektywy (dyrektyw):
2006/42/EC (17/05/2006)

Zastosowane normy zharmonizowane:
EN ISO 11148-10 : 2011

Władze mogą zażądać istotnych informacji technicznych od:
 Pascal Roussy, R&D Manager, Ets Georges Renault, 38 rue Bobby Sands, BP10273 44818 Saint Herblain, France

Saint-Herblain,

Pascal ROUSSY

Podpis wystawcy

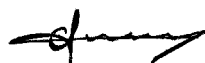

Oświadczenie o przeznaczeniu

Niniejsze narzędzie jest przeznaczone do użytku jako prasa do montażu elementów oraz do wykonywania powiązanych operacji, takich jak testy sprężyn. Używanie do innych celów jest niedozwolone. Tylko do użytku profesjonalnego.

Instrukcje dotyczące produktu

Działanie

Dźwignia przepustnicy (A) musi w pierwszej kolejności zostać przesunięta do przodu w kierunku osiowym, zanim zostanie naciśnięta w celu rozpoczęcia cyklu. Ta funkcja zabezpieczająca pozwalająca ograniczyć liczbę niebezpiecznych sytuacji. Po naciśnięciu dźwigni przepustnicy sprężone powietrze wymusza ruch tłoka oraz klina do przodu. Następnie jeden zakuwnik przemieszcza się w stronę drugiego, wywierając siłę ściskającą na nit. Siła jest wywierana do momentu zwolnienia dźwigni, po czym narzędzie powraca do pozycji gotowości, kończąc cykl pracy.

Smarowanie

Codziennie przed użyciem, po uruchomieniu nowego lub starego narzędzia oraz po każdej zmianie należy odłączyć narzędzie i przedmuchać przewód powietrza w celu usunięcia zgromadzonych w nim zanieczyszczeń oraz wilgoci. Wlać około 1/2 fl. oz. (14 ml) zalecanego oleju do wlotu powietrza. Podłączyć narzędzie i włączyć je, aby olej przedostał się do cylindra. Ponadto zaleca się stosowanie smarownic przewodów zainstalowanych na końcach poszczególnych przewodów powietrza podłączonych do tego narzędzia pneumatycznego. Pozwoli to uzyskać stały oraz równomierny dopływ środka smarnego do zaworów i cylindra.

Wskazówki dotyczące konserwacji

- Postępować zgodnie z krajowymi uregulowaniami środowiskowymi dotyczącymi bezpiecznej obsługi i utylizacji wszystkich komponentów.
- Czynności konserwacyjne i naprawcze muszą być przeprowadzane przez wykwalifikowany personel, przy użyciu wyłącznie oryginalnych części zamiennych. W celu uzyskania porady na temat obsługi technicznej lub w sprawie części zamiennych należy skontaktować się z producentem lub najbliższym autoryzowanym dealerem.
- Zawsze upewnić się, że maszyna jest odłączona od źródła energii, aby uniknąć przypadkowego uruchomienia.
- Jeśli narzędzie jest używane każdego dnia, rozmontowywać je i sprawdzać co trzy miesiące. Wymieniać uszkodzone lub zużyte części.
- Aby ograniczyć przestoje do minimum, zalecany jest następujący zestaw serwisowy: **Zestaw konfiguracyjny**

Utylizacja

- Utylizacja tego sprzętu musi być zgodna z prawodawstwem krajowym.
- Uszkodzone, zużyte lub nieprawidłowo działające urządzenia **NALEŻY WYCOFAĆ Z EKSPLOATACJI**.
- Utylizacja tego sprzętu musi być zgodna z prawodawstwem krajowym.
- Naprawy powierzyć personelowi technicznemu utrzymania ruchu.

Przydatne informacje

Strona internetowa

Logowanie do Chicago Pneumatic: www.cp.com.

Na naszej stronie WWW można znaleźć informacje dotyczące naszych produktów, akcesoriów, części zamiennych i publikacji.

Kraj pochodzenia

Taiwan



Prawa autorskie



© Copyright 2018, CHICAGO PNEUMATIC Tool Co. LLC, 1815 Clubhouse Road, Rock Hill, SC 29730

Wszelkie prawa zastrzeżone. Wszelkie nieuprawnione użytkowanie lub kopiowanie zawartości niniejszego dokumentu bądź jego części jest zabronione. Dotyczy to w szczególności znaków towarowych, oznaczeń modeli, numerów części oraz rysunków. Używać wyłącznie zatwierdzonych części zamiennych. Wszelkie uszkodzenia lub wadliwe działanie spowodowane używaniem niezatwierdzonych części zamiennych nie są objęte gwarancją ani odpowiedzialnością z tytułu rękojmi za wady produktu.

Technické údaje

@ Max. pressure: 6.3bar (90psi)

	 lb/kg	 lb/kg
	kg	lb
CP4210AL	2.1	4.5
CP4220AL	2.5	5.5
CP4210CS	2.04	4.5
CP4220CS	2.49	5.5
CP4210AS	1.7	3.75
CP4220AS	2.2	4.75

	 (dB(A))	 (m/s ²)	K (m/s ²)
CP4210AL	76	2.7	<2.5
CP4220AL	72	1.6	<2.5
CP4210AS	76	2.7	<2.5
CP4220AS	72	1.6	<2.5
CP4210CS	76	2.3	<2.5
CP4220CS	77	1.4	<2.5

Vyhlasenia

VYHLÁSENIE EU O ZHODE

My, CHICAGO PNEUMATIC Tool Co. LLC, 1815 Clubhouse Road, Rock Hill, SC 29730, vyhlasujeme na našu výhradnú zodpovednosť, že výrobok (s názvom, typovým a výrobným číslom, pozri prednú stranu), je v zhode s nasledovnou(ými) smernicou(ami):

2006/42/EC (17/05/2006)

Použité harmonizované normy:

EN ISO 11148-10 : 2011

Orgány si môžu vyžiadať príslušné technické informácie od: Pascal Roussy, R&D Manager, Ets Georges Renault, 38 rue Bobby Sands, BP10273 44818 Saint Herblain, France

Saint-Herblain,

Pascal ROUSSY

Podpis emitenta

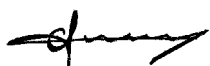

Účel použitia

Tento nástroj je určený na použitie ako lis na montáž komponentov a vykonávanie súvisiacich úkonov ako napr. testov pružín. Iné použitie nepovolené. Iba pre profesionálne použitie.

Pokyny špecifické pre výrobcov

Prevádzka

Pred odtlakovaním spúšťačieho cyklu sa musí páka škrtiacej klapky (A) najskôr axiálne posunúť dopredu. Ide o bezpečnostnú funkciu na zníženie rizika náhodných uvedení do činnosti. Keď je páka škrtiacej klapky odtlakovaná, stlačený vzduch núti piest a klin k pohybu dopredu, potom je jeden hlavičkár hnaný smerom k druhému, pričom vyvíja tlačnú silu na nit. Sila sa vyvíja dovtedy, kým je uvoľnená páka škrtiacej klapky a vracia nástroj do polohy pripravenosti, čím ukončuje jeho pracovný cyklus.

Mazanie

Denne pred použitím, pred uvedením nového alebo starého nástroja do prevádzky, a po každej zmene odpojte nástroj, vyfúknite vzduchovod, aby ste ho vyčistili od nahromadených nečistôt a vlhkosti. Do prívodu vzduchu nalejte cca 1/2 fl. oz. (14 ml) odporúčaného oleja. Pripojte nástroj a nechajte ho bežať, aby sa olej dopravil k valcu. Okrem toho sa odporúča použitie mazacieho zariadenia vzduchovodu, ktoré je namontované na každej vzduchovej rúrke vedúcej k tomuto pneumtickému nástroju, s cieľom zaručiť stále a dostatočné dodávky maziva do ventilov a valca.

Pokyny pre údržbu

- **Pre bezpečnú manipuláciu a likvidáciu všetkých komponentov dodržiavajte environmentálne nariadenia danej krajiny.**
- Údržbárske a opravárske práce musia byť vykonané kvalifikovaným personálom za použitia iba originálnych náhradných dielov. Kontaktujte výrobcu alebo vášho najbližšieho autorizovaného predajcu pre poradenstvo týkajúce sa technického servisu alebo ak potrebujete náhradné diely.
- Vždy zabezpečte, aby bol stroj odpojený od zdroja energie, aby sa predišlo náhodnej prevádzke.
- Ak sa nástroj používa každý deň, demontujte a skontrolujte ho každé 3 mesiace. Vymeňte poškodené alebo opotrebované diely.
- Na minimalizovanie prestoja sa odporúča nasledovná servisná sada: **Nastavovacia sada**

Likvidácia

- Likvidácia tejto výbavy sa musí vykonať podľa legislatívy príslušnej krajiny.
- Všetky poškodené, silno opotrebované alebo nesprávne fungujúce zariadenia **S A MUSIA VYRADIŤ Z PREVÁDZKY.**
- Likvidácia tejto výbavy sa musí vykonať podľa legislatívy príslušnej krajiny.
- Opravy smie vykonávať iba personál technickej údržby.

Užitočné informácie

Webová stránka

Prihláste sa do Chicago Pneumatic: www.cp.com.

Nájdete tam informácie ohľadom výrobkov, príslušenstva, náhradných dielov a správy uverejnené na našej webovej stránke.

Krajina pôvodu

Taiwan





Copyright



© Copyright 2018, CHICAGO PNEUMATIC Tool Co. LLC, 1815 Clubhouse Road, Rock Hill, SC 29730

Všetky práva vyhradené. Akékoľvek neautorizované použitie alebo kopírovanie obsahu alebo jeho časti je zakázané. Týka sa to predovšetkým obchodných značiek, označení modelov, čísiel dielov a výkresov. Používajte iba autorizované diely. Na akékoľvek škody alebo zlyhania spôsobené používaním neautorizovaných dielov sa nevzťahuje záruka ani ručenie za produkt.

Technické údaje

@ Max. pressure: 6.3bar (90psi)

	 kg	 lb	
CP4210AL	2.1	4.5	
CP4220AL	2.5	5.5	
CP4210CS	2.04	4.5	
CP4220CS	2.49	5.5	
CP4210AS	1.7	3.75	
CP4220AS	2.2	4.75	
	 (dB(A))	 (m/s ²)	K (m/s ²)
CP4210AL	76	2.7	<2.5
CP4220AL	72	1.6	<2.5
CP4210AS	76	2.7	<2.5
CP4220AS	72	1.6	<2.5

	 (dB(A))	 (m/s ²)	K (m/s ²)
CP4210CS	76	2.3	<2.5
CP4220CS	77	1.4	<2.5

Prohlášení

EU PROHLÁŠENÍ O SHODĚ

My, společnost **CHICAGO PNEUMATIC Tool Co. LLC**, 1815 Clubhouse Road, Rock Hill, SC 29730, na vlastní odpovědnost prohlašujeme, že produkt (s názvem, typem a sériovým číslem, viz přední strana) splňuje požadavky následujících směrnic:

2006/42/EC (17/05/2006)

Použité harmonizované normy:

EN ISO 11148-10 : 2011

Úřady si mohou vyžádat příslušné technické informace od: Pascal Roussy, R&D Manager, Ets Georges Renault, 38 rue Bobby Sands, BP10273 44818 Saint Herblain, France

Saint-Herblain,

Pascal ROUSSY

Podpis vydavatele

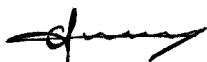

Prohlášení o použití

Tento nástroj je určen k použití jako lis pro montáž součástí a provádění podobných operací, například zkoušek pružin. Žádné jiné použití není povoleno. Pouze pro profesionální použití. Jiné použití není povoleno. Pouze pro profesionální použití.

Pokyny specifické pro produkt

Provoz

Páčku plynu (A) je nutno nejdříve potáhnout dopředu ve směru osy a poté stisknout, čím se spustí cyklus. Jde o ochranné opatření, aby se snížilo riziko náhodných spuštění. Po stisknutí páčky plynu posune stlačený vzduch píst a klín dopředu a jedna nýtovací sada se vysune směrem k druhé, čímž se vyvine tlaková síla na nýt. Síla se vyvíjí až do uvolnění páčky plynu – nástroj se vrátí do připravené pozici a ukončí provozní cyklus.

Mazání

Nástroj je nutno odpojit, vyfouknout vzduchové potrubí, aby se vyčistil od nahromaděných nečistot a vlhkosti, a to každý den před používáním, před uvedením nového či starého nástroje do provozu a po každé směně. Do přívodu vzduchu je nutno nalít přibližně 1/2 fl. oz. (14 ml) doporučeného oleje. Zapojte nástroj a spusťte ho, aby olej pronikl až k válci. Kromě toho se doporučuje používání mazadla vzdu-

chového potrubí nainstalovaného na konci každého vzduchového potrubí vedoucího k tomuto pneumatickému nástroji, aby byla zajištěna stabilní a odpovídající úroveň dodávky maziva k ventilům a válci.

Pokyny týkající se údržby

- **Dodržujte místní předpisy na ochranu životního prostředí v příslušné zemi pro zajištění bezpečné manipulace se všemi součástmi a jejich likvidace.**
- Údržbu a opravy smí provádět pouze kvalifikovaný personál s použitím výhradně originálních náhradních dílů. Potřebujete-li informace o technické službě nebo náhradní díly, obraťte se na výrobce nebo na nejbližšího autorizovaného prodejce.
- Vždy zkontrolujte, zda je stroj odpojen od zdroje energie, aby nedošlo k jeho náhodnému spuštění.
- Pokud je nástroj používán denně, každé 3 měsíce jej rozeberte a zkontrolujte. Vyměňte poškozené nebo opotřebované díly.
- Pro omezení prostojů na minimum je doporučeno použití následující servisní soupravy: **Souprava pro ladění**

Likvidace

- Likvidace tohoto zařízení musí být provedena v souladu s legislativou příslušné země.
- Veškerá poškozená, silně opotřebovaná nebo nesprávně fungující zařízení **MUSÍ BÝT VYŘAZENA Z PROVOZU.**
- Likvidace tohoto zařízení musí být provedena v souladu s legislativou příslušné země.
- Opravy musí provádět pouze technický údržbářský personál.

Užitečné informace

Webová stránka

Přihlaste se na Chicago Pneumatic: www.cp.com.

Informace týkající se našich výrobků, příslušenství, náhradních dílů a publikovaných dokumentů naleznete na našich webových stránkách.

Země původu

Taiwan



Copyright



© 2018, CHICAGO PNEUMATIC Tool Co. LLC, 1815 Clubhouse Road, Rock Hill, SC 29730

Všechna práva vyhrazena. Veškeré neautorizované použití a kopírování obsahu nebo jeho částí je zakázáno. To platí zejména o obchodních známkách, označeních modelu, číslech součástek a výkresech. Používejte pouze schválené náhradní díly. Jakékoliv škody nebo závady způsobené použitím neschválených dílů nejsou kryty Zárukou ani Odpovědností za produkt.

Műszaki adatok

@ Max. pressure: 6.3bar (90psi)

	 lb/kg	 lb/kg
	kg	lb
CP4210AL	2.1	4.5
CP4220AL	2.5	5.5
CP4210CS	2.04	4.5
CP4220CS	2.49	5.5
CP4210AS	1.7	3.75
CP4220AS	2.2	4.75

	 (dB(A))	 (m/s ²)	K (m/s ²)
CP4210AL	76	2.7	<2.5
CP4220AL	72	1.6	<2.5
CP4210AS	76	2.7	<2.5
CP4220AS	72	1.6	<2.5
CP4210CS	76	2.3	<2.5
CP4220CS	77	1.4	<2.5

Nyilatkozatok

EU MEGFELELŐSÉGI NYILATKOZAT

Mi, a(z) **CHICAGO PNEUMATIC Tool Co. LLC**, 1815 Clubhouse Road, Rock Hill, SC 29730, teljes felelősséggel kijelentjük, hogy a termék (a típust és termékszámot lásd az első oldalon) megfelel a következő direktívá(k)nak: **2006/42/EC (17/05/2006)**

Alkalmazott harmonizált szabványok:
EN ISO 11148-10 : 2011

A hatóságok kérhetik a vonatkozó műszaki információkat:
Pascal Roussy, R&D Manager, Ets Georges Renault, 38 rue Bobby Sands, BP10273 44818 Saint Herblain, France

Saint-Herblain,

Pascal ROUSSY

A kiadó aláírása

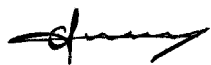

Használatra vonatkozó nyilatkozat

Alkatrészek összeszereléskor és az ezzel kapcsolatos műveleteknél, mint rugóeszközök, prérésként való használatra készítették e szerszámot. Más jellegű használata nem megengedett. Kizárólag professzionális felhasználásra.

Termékspecifikus utasítások

Működtetés

A ciklus elindítása előtt a lenyomáshoz először tengelyirányban előre kell mozdítani a szabályozókart (A). Ez egy biztonsági funkció, amely a véletlen aktiválást hivatott megakadályozni. A szabályozókar lenyomása után a sűrített levegő előretolja a dugattyút és a feszítőt, majd az egyik fejező a másik irányába halad, és nyomóerőt fejt ki a szegecsre. Az erő kifejtéséig a szabályozókar kioldásáig tart, amikor is a szerszám visszaáll készenléti helyzetbe, és a működés ciklus véget ér.

Kenés

A napi használat, új vagy régi szerszám üzembe helyezése előtt, illetve minden műszak után csatlakoztassa le a szerszámot, majd fújja át a légvezetékét a felgyülemlett szennyeződés és nedvesség eltávolításához. Töltsön körülbelül 14 ml-t (1/2 fl. oz.) az ajánlott olajból a levegőbeömlőbe. Csatlakoztassa és működtesse a szerszámot, hogy az olaj eljusson a hengerhez. Emellett ajánlott a pneumatikus szerszámhoz vezető légtömlők végére légvezeték-olajozót szerelni a szelepek és a henger állandó és megfelelő kenésének biztosítása érdekében.

Karbantartási útmutató

- Valamennyi alkotóelem esetében tartsa be az illető ország munka- és környezetvédelmi rendelkezéseit.
- Karbantartási és javítási munkát kizárólag eredeti pótalkatrészek használatával, szakképzett személyek végezhetnek. Forduljon a gyártóhoz vagy a legközelebbi viszonteladóhoz szervizelési igény vagy pótalkatrész beszerzés esetén.
- A véletlen bekapcsolás elkerülésére mindig gondoskodjon a gép energiaellátásról való leválasztásáról.
- Napi használat esetén 3 havonta szerelje szét és ellenőrizze a szerszámot. Cserélje ki a sérült vagy elhasznált alkatrészeket.
- Az állásidő minimalizálása érdekében a következő szervizkészlet használata ajánlott: **Teljesítménynövelő készlet**

Hulladékkénti elhelyezés

- E készülék hulladékkénti elhelyezését az illető ország törvényeinek megfelelően kell végezni.
- Minden sérült, elhasznált vagy nem megfelelően működő eszközt **KI KELL VONNI A HASZNÁLATBÓL.**
- E készülék hulladékkénti elhelyezését az illető ország törvényeinek megfelelően kell végezni.
- Kizárólag a műszaki karbantartók végezhetnek javítást.

Hasznos információk

Weboldal

Jelentkezzen be itt: Chicago Pneumatic: www.cp.com.

A termékeinkre, tartozékainkra, pótalkatrészeinkre és készített anyagainkra vonatkozó tudnivalókat találhat a webhelyünkön.

Származási ország

Taiwan



Copyright



© Szerzői jog 2018, CHICAGO PNEUMATIC Tool Co. LLC, 1815 Clubhouse Road, Rock Hill, SC 29730

Minden jog fenntartva. A tartalom vagy annak bármely részének jogosulatlan használata vagy másolása tilos. Ez különösképpen vonatkozik a védjegyekre, a modellek megnevezéseire, az alkatrészszámokra és a rajzokra. Kizárólag engedélyezett alkatrészeket használjon. A nem engedélyezett alkatrészek használatából eredő bármilyen meghibásodásra vagy károsodásra a Jótállás és Termékfelelősség feltételei nem vonatkoznak.

Technični podatki

@ Max. pressure: 6.3bar (90psi)

	 kg	 lb
CP4210AL	2.1	4.5
CP4220AL	2.5	5.5
CP4210CS	2.04	4.5
CP4220CS	2.49	5.5
CP4210AS	1.7	3.75
CP4220AS	2.2	4.75

	 (dB(A))	 (m/s ²)	K (m/s ²)
CP4210AL	76	2.7	<2.5
CP4220AL	72	1.6	<2.5
CP4210AS	76	2.7	<2.5
CP4220AS	72	1.6	<2.5
CP4210CS	76	2.3	<2.5
CP4220CS	77	1.4	<2.5

Izjave

IZJAVA EU O SKLADNOSTI

V družbi CHICAGO PNEUMATIC Tool Co. LLC, 1815 Clubhouse Road, Rock Hill, SC 29730, na izključno lastno odgovornost izjavljamo, da je izdelek (z imenom, tipom in

serijsko številko z naslovnice) skladen z naslednjimi direktivami:

2006/42/EC (17/05/2006)

Uporabljeni usklajeni standardi:

EN ISO 11148-10 : 2011

Pristojni organ lahko zaprosi za pridobitev potrebnih tehničnih podatkov pri:

Pascal Roussy, R&D Manager, Ets Georges Renault, 38 rue Bobby Sands, BP10273 44818 Saint Herblain, France

Saint-Herblain,

Pascal ROUSSY

Podpis izdajateljca

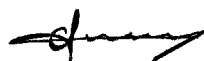

Izjava o uporabi

To orodje je namenjeno za uporabo kot stiskalnica za sestavljanje komponent in izvajanje povezanih operacij, kot so testi vzmeti. Druge uporabe niso dovoljene. Samo za profesionalno uporabo.

Navodila, specifična za izdelek

Delovanje

Ročico za plin (A) je za zagon ciklusa pred pritiskanjem potrebno osno premakniti naprej. To je varnostna funkcija, katere namen je zmanjšanje nenamernih zagonov. Ko je ročica za plin pritisnjena, stisnjeni zrak potisne bat in klin naprej, nato je en komplet zakovic potisnjen proti drugemu, pri čemer na zakovico deluje sila stiskanja. Sila deluje vse dokler je ročica za plin pritisnjena, ob koncu ciklusa pa se orodje vrne v položaj pripravljenosti.

Mazanje

Vsak dan pred uporabo, pred nameščanjem novega ali starega orodja v delovanje, ter po vsaki izmeni, orodje odklopite, izpihajte linijo za zrak, da jo očistite nakopičene umazanije in vlage. Vlijte pribl. 1/2 fl. oz. (14 ml) priporočenega olja v dovod zraka. Priključite orodje in ga zaženite, da olje prispe do valja. Poleg tega priporočamo uporabo lubrikatorja linije za zrak, nameščenega na koncu vsake cevi za zrak, ki vodi do tega pnevmatskega orodja, za zagotavljanje stalne in zadostne oskrbe ventilov in valja z lubrikantom.

Navodila za vzdrževanje

- Upoštevajte lokalne in državne okoljevarstvene predpise za varno delo z vsemi komponentami in njihovo odstranjevanje.

- Vzdrževanje in popravila mora izvajati usposobljeno oseba, pri tem pa lahko uporablja samo originalne rezervne dele. Za nasvete glede tehničnega servisa ali potrebne rezervne dele stopite v stik s proizvajalcem ali najbližjim pooblaščenim trgovcem.
- Vedno poskrbite, da bo stroj odklopljen z vira energije, da se izognete nenamernemu sproženju delovanja.
- Če orodje uporabljate vsak dan, ga morate razstaviti in pregledati vsake 3 mesece. Zamenjajte poškodovane ali obrabljene dele.
- Da bi bil čas nedelovanja čim krajši, se priporoča uporabo naslednjega servisnega kompleta: **Komplet za uravnavanje (Tune-up kit)**

Odstranjevanje

- Odstranjevanje te opreme mora potekati v skladu z zakonodajo zadevne države.
- Vse poškodovane, močno obrabljene ali nepravilno delujoče naprave **JE TREBA PRENEHATI UPORABLJATI**.
- Odstranjevanje te opreme mora potekati v skladu z zakonodajo zadevne države.
- Popravila lahko izvaja samo tehnično vzdrževalno osebo.

Koristne informacije

Spletno mesto

Prijavite se v sistem Chicago Pneumatic: www.cp.com.

Tu lahko najdete informacije o naših izdelkih, dodatkih, rezervnih delih in izdanem materialu na naši spletni strani.

Država izvora

Taiwan



Avtorske pravice



© Avtorske pravice 2018, CHICAGO PNEUMATIC Tool Co. LLC, 1815 Clubhouse Road, Rock Hill, SC 29730

Vse pravice pridržane. Vsaka nepooblaščen uporaba ali razmnoževanje vsebine ali delov vsebine je prepovedano. To še posebej velja za blagovne znamke, označbe modelov, številke delov in slike. Uporabite samo pooblaščen dele. Garancija ali jamstvo za izdelek ne krije nobenih poškodb ali nepravilnega delovanja, ki ga povzroči uporaba nepooblaščenih delov.

Date tehnice

@ Max. pressure: 6.3bar (90psi)

	 kg	 lb
CP4210AL	2.1	4.5
CP4220AL	2.5	5.5
CP4210CS	2.04	4.5
CP4220CS	2.49	5.5
CP4210AS	1.7	3.75
CP4220AS	2.2	4.75

	 (dB(A))	 (m/s ²)	K (m/s ²)
CP4210AL	76	2.7	<2.5
CP4220AL	72	1.6	<2.5
CP4210AS	76	2.7	<2.5
CP4220AS	72	1.6	<2.5
CP4210CS	76	2.3	<2.5
CP4220CS	77	1.4	<2.5

Declarații

DECLARAȚIE DE CONFORMITATE UE

Noi, **CHICAGO PNEUMATIC Tool Co. LLC**, 1815 Clubhouse Road, Rock Hill, SC 29730, declarăm pe propria răspundere că produsul (cu denumirea, tipul și numărul de serie - vezi prima pagină) este conform cu următoarea Directivă / următoarele Directive:

2006/42/EC (17/05/2006)

Standarde armonizate aplicate:

EN ISO 11148-10 : 2011

Autoritățile pot solicita informații tehnice corespunzătoare de la:

Pascal Roussy, R&D Manager, Ets Georges Renault, 38 rue Bobby Sands, BP10273 44818 Saint Herblain, France

Saint-Herblain,

Pascal ROUSSY

Semnătura emitentului

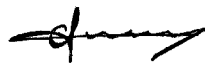

Declarație privind utilizarea

Această unealtă este destinată utilizării ca presă de asamblare a componentelor și executării unor operațiuni precum testarea resorturilor. Nu este permis niciun alt scop de utilizare. Exclusiv pentru utilizarea profesională.

Instrucțiuni specifice produsului

Utilizarea

Maneta de acționare (A) trebuie mutată axial spre înainte de a o elibera pentru a porni ciclul. Aceasta este o măsură de siguranță pentru a preveni activările accidentale. După eliberarea manetei de acționare, aerul comprimat împinge spre înainte pistonul și pana, după aceea un ansamblu de nituri este împins spre celălalt exercitând forța de comprimare pe nituri. Forța este exercitată până la eliberarea manetei de acționare, returnând unealta în poziția de gata de utilizare, încheind ciclul de utilizare al acesteia.

Lubrifierea

Zilnic, înainte de utilizare, înainte de a folosi o unealtă nouă sau veche și după fiecare schimb, deconectați unealta, suflați circuitul pneumatic pentru a-l curăța de mizeria și umezeala acumulată. Turnați circa 1/2 fl. oz. (14 ml) din uleiul recomandat în orificiul de aspirație al aerului. Conectați unealta și puneți-o în funcțiune pentru a permite uleiului să ajungă în cilindru. Suplimentar, este recomandată utilizarea Lubrifiantului circuitului pneumatic instalat la capătul fiecărei conducte de aer care ajunge la această unealtă pneumatică pentru a asigura o sursă constantă și adecvată de lubrifiant pentru supape și cilindru.

Instrucțiuni de întreținere

- Pentru manevrarea și casarea în siguranță a tuturor componentelor urmați reglementările de mediu în vigoare în țara respectivă.
- Lucrările de mentenanță și reparații trebuie efectuate numai de personal calificat, cu piese de schimb originale. Pentru consultanță privind service-ul tehnic sau dacă necesități piese de schimb contactați producătorul sau cel mai apropiat dealer autorizat.
- Pentru evitarea pornirii accidentale trebuie verificat întotdeauna dacă echipamentul a fost deconectat de la sursa electrică.
- Dacă echipamentul este utilizat zilnic, acesta trebuie dezasamblat și verificat trimestrial. Înlocuiți piesele deteriorate sau uzate.
- Pentru reducerea la minimum a timpilor morți se recomandă utilizarea următoarei truse de service: **Trusă de reglaj**

Casarea

- Casarea acestui echipament trebuie făcută conform legislației în vigoare în țara respectivă
- Toate echipamentele deteriorate, foarte uzate sau care funcționează defectuos **NU TREBUIE FOLOSITE**.
- Casarea acestui echipament trebuie făcută conform legislației în vigoare în țara respectivă
- A se repara exclusiv de către personalul de mentenanță tehnică.

Informații utile

Site web

Conectați-vă la Chicago Pneumatic: www.cp.com.

Pe site-ul nostru puteți găsi informații referitoare la produse, accesorii, piese de schimb și publicații.

Țara de origine

Taiwan



Drepturi de autor



© Copyright 2018, CHICAGO PNEUMATIC Tool Co. LLC, 1815 Clubhouse Road, Rock Hill, SC 29730

Toate drepturile rezervate. Este interzisă utilizarea sau copierea integrală sau parțială a conținutului. Acest lucru este valabil pentru mărcile comerciale, denumirile modelelor, numerele componentelor și schițe. A se utiliza exclusiv piese autorizate. Eventualele deteriorări sau defecțiuni cauzate prin utilizarea de piese neautorizate nu este acoperită de garanție nici de certificatul de conformitate.

Teknik veriler

@ Max. pressure: 6.3bar (90psi)

	 kg	 lb
CP4210AL	2.1	4.5
CP4220AL	2.5	5.5
CP4210CS	2.04	4.5
CP4220CS	2.49	5.5
CP4210AS	1.7	3.75
CP4220AS	2.2	4.75

	 (dB(A))	 (m/s²)	K (m/s²)
CP4210AL	76	2.7	<2.5
CP4220AL	72	1.6	<2.5
CP4210AS	76	2.7	<2.5
CP4220AS	72	1.6	<2.5
CP4210CS	76	2.3	<2.5
CP4220CS	77	1.4	<2.5

Beyanlar

AB UYGUNLUK BEYANI

Bizler, CHICAGO PNEUMATIC Tool Co. LLC, 1815 Clubhouse Road, Rock Hill, SC 29730 olarak, kendi münhasır sorumluluğumuz altında ürünün (adı, tipi ve seri nu-

marası ile ön sayfaya bakınız) aşağıdaki Direktif(ler) ile uyumlu olduğunu beyan ederiz:

2006/42/EC (17/05/2006)

Geçerli dengelenmiş standartlar:

EN ISO 11148-10 : 2011

Yetkili makamlar ilgili teknik bilgileri şuradan isteyebilir:
Pascal Roussy, R&D Manager, Ets Georges Renault, 38 rue
Bobby Sands, BP10273 44818 Saint Herblain, France

Saint-Herblain,

Pascal ROUSSY

Yayınlayanın imzası

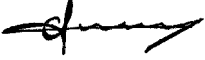

Kullanım beyanı

Bu alet parçaların takılması için bir pres olarak ve yay testleri gibi ilişkili işlemlerin yapılmasında kullanılmak üzere tasarlanmıştır. Diğer her türlü kullanımı yasaktır. Sadece profesyonel kullanım içindir.

Ürüne özel talimatlar

Çalışma

Gaz kelebeği kolu (A) döngüyü başlatmak için bastırmadan önce eksenel olarak ileri yönde hareket ettirilmelidir. Bu, yanlışlıkla başlatmaları azaltmak için bir güvenlik önlemidir. Gaz kelebeği koluna bastırıldığında, basınçlı hava pistonu ve kamayı öne iter, ardından bir perçin takımı perçin üzerindeki diğer uygulanacak kuvvete doğru sürülür. Gaz kelebeği kolu serbest bırakılıncaya kadar kuvvet uygulanır, alet çalışma döngüsünü sona erdiren hazır pozisyona geri döner.

Yağlama

Her gün kullanmadan önce, yeni veya eski bir aleti servise sokmadan önce ve her vardiyadan sonra aleti sökün, birikmiş kir ve nemi temizlemek için hava hattını üfleyin. Yaklaşık 1/2 fl. oz. (14 ml) önerilen yağı hava girişine dökün. Aleti bağlayın ve çalıştırıp, yağın silindire taşınmasına izin verin. Ayrıca, valflere ve silindire sürekli ve yeterli miktarda yağ tedariki için bu pnömatik alete giden her bir hava hattının ucuna takılan bir Hava Hattı Yağlayıcısının kullanılması tavsiye edilir.

Bakım talimatları

- Tüm parçaların güvenli şekilde taşınması ve imhası için ilgili ülkenin çevre düzenlemelerine uyun.
- Bakım ve onarım işleri sadece orijinal yedek parçalar kullanılarak nitelikli personel tarafından yapılmalıdır. Teknik servis hakkında bilgi almak için veya yedek parçaya ihtiyacınız olduğunda, üreticiye veya en yakındaki yetkili bayiye başvurun.

- Kazara çalışmasını önlemek için her zaman makinenin elektrik bağlantısının kesildiğinden emin olun.
- Alet her gün kullanılıyorsa aleti her 3 ayda bir sökün ve kontrol edin. Hasarlı veya yıpranan parçaları değiştirin.
- Çalışma zamanı kaybını asgaride tutmak için, aşağıdaki servis kiti önerilir : **Ayar kiti**

İmha

- Bu ekipmanın imhası ilgili ülkenin yasalarına uygun olmalıdır.
- Tüm hasarlı, kötü şekilde yıpranmış veya uygun olmayan şekilde işlev yapan cihazların **KULLANIMINA SON VERİLMELİDİR.**
- Bu ekipmanın imhası ilgili ülkenin yasalarına uygun olmalıdır.
- Sadece teknik bakım personeli tarafından onarım yapılmalıdır.

Faydalı bilgiler

Web sitesi

Burada oturum açın Chicago Pneumatic: www.cp.com.

Web sitemizde ürünlerimiz, aksesuarlar, yedek parçalar hakkında bilgileri ve yayınlanmış makaleleri bulabilirsiniz.

Menşei ülke

Taiwan

Telif Hakkı



© Telif hakkı 2018, CHICAGO PNEUMATIC Tool Co. LLC, 1815 Clubhouse Road, Rock Hill, SC 29730

Tüm hakları saklıdır. İçeriğin veya bir kısmının her türlü yetkisiz kullanımı veya kopyalaması yasaktır. Bu özellikle ticari markalar, model adları, parça numaraları ve çizimler için geçerlidir. Sadece yetkili parçaları kullanın. Onaylanmamış parçaların kullanımı nedeniyle oluşan zararlar veya arızalar Garanti veya Ürün Sorumluluğu kapsamına girmez.

Технически данни

@ Max. pressure: 6.3bar (90psi)

	 kg	 lb
CP4210AL	2.1	4.5
CP4220AL	2.5	5.5
CP4210CS	2.04	4.5
CP4220CS	2.49	5.5
CP4210AS	1.7	3.75
CP4220AS	2.2	4.75

	 (dB(A))	 (m/s ²)	K (m/s ²)
CP4210AL	76	2.7	<2.5
CP4220AL	72	1.6	<2.5
CP4210AS	76	2.7	<2.5
CP4220AS	72	1.6	<2.5
CP4210CS	76	2.3	<2.5
CP4220CS	77	1.4	<2.5

Декларации

ЕС ДЕКЛАРАЦИЯ ЗА СЪОТВЕТСТВИЕ

Ние, CHICAGO PNEUMATIC Tool Co. LLC, 1815 Clubhouse Road, Rock Hill, SC 29730, декларираме на своя лична отговорност, че този продукт (с име, тип и сериен номер, вижте предната страница) е в съответствие със следната(ите) Директива(и):

2006/42/EC (17/05/2006)

Приложени хармонизирани стандарти:

EN ISO 11148-10 : 2011

Властите могат да поискат съответната техническа информация от:

Pascal Roussy, R&D Manager, Ets Georges Renault, 38 rue Bobby Sands, BP10273 44818 Saint Herblain, France

Saint-Herblain,

Pascal ROUSSY

Подпис на издаващото лице



Декларация за употреба

Този инструмент е предпазен за използване като преса за сглобяване на компоненти и извършване на сходни операции като тестване на пружини. Не се разрешава използването му за други цели. Само за професионална употреба.

Инструкции за този продукт

Експлоатация

Лостът за управление на дроселовата клапа (А) първо трябва да бъде задвижен аксиално напред преди да бъде спуснат за стартиране на цикъла. Това е показател за безопасност за редуциране на случайното задействане. След спускане на лоста за управление на дроселовата клапа компресираният въздух обръща клапата и клина напред, след което единият комплект нитове се задвижва към другия, упражнявайки сила на натиск върху нитовете. Силата се упражнява до отпускането на лоста за управление на дроселовата клапа, което връща инструмента в позиция на готовност, с което цикълът на операцията приключва.

Смазване

Ежедневно преди употреба, преди пускане на нов или употребяван инструмент в експлоатация и след всяка смяна разкачете инструмента, издухайте въздухопровода, за да го почистите от натрупаните замърсявания и влага. Налейте припл. 1/2 fl. oz. (14 ml) от препоръчаното масло във въздушния отвор. Свържете инструмента и оперирайте с него, за да позволите на маслото да достигне до цилиндъра. В допълнение се препоръчва употребата на масльонка за въздухопроводи, инсталирана на края на всеки въздухопровод, свързан с този пневматичен инструмент, за осигуряване на постоянно и адекватно подаване на смазочно масло към клапите и цилиндъра.

Инструкции за поддръжка

- Следвайте регламентите на съответната държава за безопасната употреба и изхвърляне на всичките части.
- Поддръжката и ремонта трябва да бъдат извършвани от квалифициран персонал, като се използват само оригинални резервни части. Свържете се с производителя или с най-близкия оторизиран търговец за съвети или ако се нуждаете от резервни части.
- Винаги проверявайте дали машината е изключена от електрическата мрежа, за да предотвратите случайна употреба.
- Разглобявайте и проверявайте инструмента на всеки 3 месеца, ако той се използва всеки ден. Заменяйте повредени или износени части.
- За да минимизирате времето в което уредът не е в употреба, Ви препоръчваме следния комплект за техническо обслужване: **Комплект за настройка**

Изхвърляне

- Изхвърлянето на настоящото оборудване трябва да съответства на законодателството на съответната държава.
- Всички повредени, износени или неправилно функциониращи устройства **ТРЯБВА ДА БЪДАТ СПРЕНИ ОТ УПОТРЕБА.**
- Изхвърлянето на настоящото оборудване трябва да съответства на законодателството на съответната държава.
- ремонтът трябва да се извършва само от персонал по техническата поддръжка.

Полезна информация

Уебсайт

Влезте в Chicago Pneumatic: www.cp.com.

Можете да намерите информация относно нашите продукти, принадлежности, резервни части и публикации на нашия уебсайт.

Произход на продукта

Taiwan



Авторско право



© Copyright 2018, CHICAGO PNEUMATIC Tool Co. LLC, 1815 Clubhouse Road, Rock Hill, SC 29730

Всички права запазени. Забранява се всяко неразрешено използване или копиране на съдържанието или част от него. Това се отнася в частност за търговски марки, названия на модела, номера на части и чертежи. Използвайте само оригинални резервни части. Повреди или неизправности вследствие на употреба на неоригинални части не се покриват от гаранцията или отговорността за вреди, причинени от продукта.

Tehnički podaci

@ Max. pressure: 6.3bar (90psi)

	 lb/kg	 lb/kg
	kg	lb
CP4210AL	2.1	4.5
CP4220AL	2.5	5.5
CP4210CS	2.04	4.5
CP4220CS	2.49	5.5
CP4210AS	1.7	3.75
CP4220AS	2.2	4.75

	 (dB(A))	 (m/s ²)	K (m/s ²)
CP4210AL	76	2.7	<2.5
CP4220AL	72	1.6	<2.5
CP4210AS	76	2.7	<2.5
CP4220AS	72	1.6	<2.5
CP4210CS	76	2.3	<2.5
CP4220CS	77	1.4	<2.5

Izjave

EU IZJAVA O SUKLADNOSTI

Mi, CHICAGO PNEUMATIC Tool Co. LLC, 1815 Clubhouse Road, Rock Hill, SC 29730, izjavljujemo pod vlastitom odgovornošću da je proizvod (naziv, tip i serijski broj, vidi naslovnu stranu) u skladu sa sljedećom(im) direktivom(ama):

2006/42/EC (17/05/2006)

Primijenjene usklađene norme:

EN ISO 11148-10 : 2011

Nadležna tijela mogu zahtijevati relevantne tehničke podatke od:

Pascal Roussy, R&D Manager, Ets Georges Renault, 38 rue Bobby Sands, BP10273 44818 Saint Herblain, France

Saint-Herblain,

Pascal ROUSSY

Potpis izdavatelja



Izjava o uporabi

Ovaj je alat namijenjen uporabi kao preša za sastavljanje komponenti i obavljanje srodnih radnji kao što su ispitivanje opruga. Nije dopuštena druga uporaba. Samo za profesionalnu uporabu.

Upute specifične za proizvod

Uporaba

Ručica za gas (A) mora se pomaknuti prema naprijed aksijalno prije pritiska za početak ciklusa. Ovo je sigurnosna značajka za smanjenje broja slučajnih pokretanja. Jednom kada je ručica za gas pritisnuta, komprimirani zrak tjera klip i klin prema naprijed, a zatim se jedna skupina zakovica šalje prema drugoj, čime se vrši pritisna sila na zakovicama. Sila se vrši sve dok se ručica za gas ne otpusti, vraćajući alat u položaj spreman za rad, što označava kraj radnog ciklusa.

Podmazivanje

Svakodnevno prije uporabe, prije stavljanja novog ili starog alata u funkciju i nakon svake smjene, odvojite alat te ispušite zračni vod kako biste ga očistili od nakupljene nečistoće i vlage. Ulijte oko 1/2 fl. oz. (14 ml) preporučenog ulja u zračni otvor. Priključite alat i uključite ga kako bi ulje dospjelo u cilindar. Osim toga, preporuča se uporaba podmazivača zračnih linija na kraju svake cijevi za zrak koji vodi do ovog pneumatskog alata kako bi se osigurala stalna i dovoljna količina maziva za ventile i cilindar.

Upute za održavanje

- Pridržavajte se lokalnih ekoloških propisa u državi za sigurno rukovanje i zbrinjavanje svih dijelova.
- Održavanje i popravke smije vršiti isključivo kvalificirano osoblje uz primjenu samo originalnih rezervnih dijelova. Obratite se proizvođaču ili najbližem ovlaštenom trgovcu za savjet o tehničkom servisu ili rezervne dijelove.
- Uvijek se uvjerite da je stroj isključen iz izvora napajanja kako biste izbjegli neželjeno uključivanje.
- Rastavite i pregledajte alat svaka 3 mjeseca ako ga koristite svakodnevno. Zamijenite oštećene ili istrošene dijelove.
- Kako biste vrijeme zastoja skratili na najmanju moguću mjeru, preporučuje se sljedeći servisni komplet: **Komplet za podešavanje**

Zbrinjavanje

- Zbrinjavanje ove opreme treba izvršiti sukladno zakonodavstvu u odgovarajućoj državi.
- Sve oštećene, jako istrošene i uređaje koji ne funkcioniraju pravilno **TREBA POVUĆI IZ UPORABE**.
- Zbrinjavanje ove opreme treba izvršiti sukladno zakonodavstvu u odgovarajućoj državi.
- Popravke smije vršiti isključivo osoblje za tehničko održavanje.

Korisne informacije

Web stranica

Prijavite se na Chicago Pneumatic: www.cp.com.

Možete pronaći informacije o proizvodima, priboru, zamjenskim dijelovima i izdanjima na našoj internetskoj stranici.

Zemlja podrijetla

Taiwan

Autorsko pravo



© Autorsko pravo 2018, CHICAGO PNEUMATIC Tool Co. LLC, 1815 Clubhouse Road, Rock Hill, SC 29730



Sva su prava pridržana. Zabranjena je svaka neovlaštena uporaba ili kopiranje sadržaja ili njegovog dijela. To se posebno odnosi na zaštitne znakove, oznake modela, brojeve dijelova i crteže. Upotrebljavajte samo odobrene dijelove. Jamstvo ili odgovornost za proizvod ne obuhvaćaju bilo kakva oštećenja ili kvarove izazvane uporabom neodobrenih dijelova.

Tehnilised andmed

@ Max. pressure: 6.3bar (90psi)

	 kg	 lb
CP4210AL	2.1	4.5
CP4220AL	2.5	5.5
CP4210CS	2.04	4.5
CP4220CS	2.49	5.5
CP4210AS	1.7	3.75
CP4220AS	2.2	4.75

	 (dB(A))	 (m/s²)	K (m/s²)
CP4210AL	76	2.7	<2.5
CP4220AL	72	1.6	<2.5
CP4210AS	76	2.7	<2.5
CP4220AS	72	1.6	<2.5
CP4210CS	76	2.3	<2.5

	 (dB(A))	 (m/s²)	K (m/s²)
CP4220CS	77	1.4	<2.5

Deklaratsioon

EL-I VASTAVUSDEKLARATSIOON

Meie, CHICAGO PNEUMATIC Tool Co. LLC, 1815 Clubhouse Road, Rock Hill, SC 29730, deklareerime oma täielikul vastutusel, et toode (nime, tüübi ja seerianumbri leiate esilehelt) on vastavuses järgmis(t)e direktiivi(de)ga: **2006/42/EC (17/05/2006)**

Kohalduvad harmoneeritud standardid: **EN ISO 11148-10 : 2011**

Ametiasutused võivad nõuda asjakohast tehnilist teavet, mille peab saatma:
Pascal Roussy, R&D Manager, Ets Georges Renault, 38 rue Bobby Sands, BP10273 44818 Saint Herblain, France

Saint-Herblain,

Pascal ROUSSY

Väljaandja allkiri



Avaldus kasutamise kohta

Antud tööriist on mõeldud kasutamiseks pressina komponentide kokkupanemisel ning seotud toimingute, näiteks vedrude testimise, teostamisel. Muu kasutamine on keelatud. Ainult professionaalseks kasutamiseks.

Tootespetsiifilised juhised

Kasutamine

Ahendusklaapi hooba (A) tuleb enne tsükli alustamist liigutada telje suunas. See on ohutusfunktsioon juhuslike liikvelepanemiste vältimiseks. Kui ahendusklaapi hoob on alla surutud, sunnib suruõhk kolvi ja kiilud ettepoole, seejärel on üks needikomplekt suunatud teise poole, avaldades needile survejõudu. Jõudu rakendatakse seni, kuni asendusklaapi hoob lahti lastakse, misjärel naaseb tööriist algpositsioonile, lõpetades oma töösükli.

Määrimine

Iga päev enne kasutamist, enne uue või vana tööriista kasutusse võtmist ning pärast iga vahetust, ühendage tööriist vooluvõrgust lahti, puhastage õhuliin kogunenud mustusest ja niiskusest. Valage ligikaudu 1/2 vedeliku untsi (14 ml) soovitatud õli õhu sisselaskeavasse. Ühendage tööriist ning kasutage seda, et lasta õlil silindrisse kanduda. Lisaks on soovitatav kasutada iga selle suruõhu tööriista toru otsa paigaldatud õhuliini määrdevahendit, et tagada püsiv ja piisav määrdeaine varu ventiilidele ja silindrile.

Paigaldusjuhised

- Kõikide komponentide ohutu käsitlemise ja utiliseerimise osas järgige kohalikke keskkonnaregulatsioone.
- Hooldust ja remonte võivad teostada ainult kvalifitseeritud tehnikud, kasutades ainult originaal varuosi. Tehnilise hoolduse teostamiseks või varuosade hankimiseks võtke ühendust tootja või lähima ametliku edasimüüjaga.
- Juhusliku käivitumise vältimiseks veenduge, et masin oleks alati energiaallikast lahutatud.
- Kui tööriista kasutatakse igapäevaselt, võtke tööriist lahti ja kontrollige seda iga kolme kuu möödudes. Vahetage kahjustatud või kulunud osad.
- Seisuaja minimeerimiseks on soovitatav kasutada järgmist hoolduskomplekti. **Häälestuskomplekt**

Utiliseerimine

- Selle seadme utiliseerimine peab toimuma vastavalt vastava riigi seadusandlusele.
- Kõik kahjustatud, tugevalt kulunud või valesti töötavad seadmed **TULEB KASUTUSEST KÕRVALDADA**.
- Selle seadme utiliseerimine peab toimuma vastavalt vastava riigi seadusandlusele.
- Remonttöid võivad teostada ainult tehnikud.

Kasulik teave

Veebileht

Logi sisse Chicago Pneumatic: www.cp.com.

Meie veebilehelt leiate teavet meie toodete, tarvikute, tagavaraosade ja avaldatud materjalide kohta.

Päritolumaa

Taiwan



Autoriõigus



© Autoriõigus 2018, CHICAGO PNEUMATIC Tool Co. LLC, 1815 Clubhouse Road, Rock Hill, SC 29730

Kõik õigused kaitstud. Volitamata kasutamine või sisu või selle osa kopeerimine on keelatud. See puudutab konkreetselt just kaubamärke, mudelite nimetusi, detailide numbreid ja jooniseid. Kasutage ainult heakskiidetud osi. Autoriseerimata osade kasutamisest põhjustatud kahjustused või tõrked pole garantii või toote vastutuse poolt kaetud.

Techniniai duomenys

@ Max. pressure: 6.3bar (90psi)

	 kg	 lb
CP4210AL	2.1	4.5
CP4220AL	2.5	5.5
CP4210CS	2.04	4.5
CP4220CS	2.49	5.5
CP4210AS	1.7	3.75
CP4220AS	2.2	4.75

	 (dB(A))	 (m/s ²)	K (m/s ²)
CP4210AL	76	2.7	<2.5
CP4220AL	72	1.6	<2.5
CP4210AS	76	2.7	<2.5
CP4220AS	72	1.6	<2.5
CP4210CS	76	2.3	<2.5
CP4220CS	77	1.4	<2.5

Deklarācijas

ES ATITIKTIES DEKLARACIJA

Mēs, **CHICAGO PNEUMATIC Tool Co. LLC**, 1815 Clubhouse Road, Rock Hill, SC 29730, vienašališkos atsakomybės pagrindu pareiškiame, kad gaminys (pavadinimą, tipinį ir serijos numerį žr. pirmame puslapyje), atitinka šią (-as) Direktyvą (-as):

2006/42/EC (17/05/2006)

Taikyti darnieji standartai:

EN ISO 11148-10 : 2011

Atitinkamos techninės informacijos institucijos gali pareikalauti iš:

Pascal Roussy, R&D Manager, Ets Georges Renault, 38 rue Bobby Sands, BP10273 44818 Saint Herblain, France

Saint-Herblain,

Pascal ROUSSY

Išdavėjo parašas

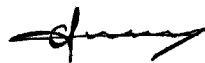

Naudojimo deklaracija

is įrankis skirtas naudoti kaip komponentų sumontavimo presas, taip pat – susijusiems veiksmams, pavyzdžiui, spyruoklinei patikrai. Draudžiama naudoti jį bet kam kitam. Leidžiama naudoti tik profesionalams.

Specialios gaminio instrukcijos

Eksplotavimas

Prieš paspaudžiant pradžios ciklą droselinė svirtis (A) turi būti palenкта į priekį išilgai savo ašies. Tai yra apsaugos priemonė, skirta sumažinti netyčinio paleidimo tikimybę. Paspaudus droselinę svirtį suspaustas oras pastumia stūmoklį ir pleišta į priekį, tada viena kniedės dalis stumiama link kitos naudojant gniuždymo jėgą. Jėga taikoma, kol atleidžiama droselinė sklendė – tada įrankis grįžta į pradinę padėtį, tokiu būdu užbaigiant veikimo ciklą.

Tepimas

Kasdien prieš naudojimą, ruošdami naudoti seną ar naują įrankį, ir po kiekvienos pamainos atjunkite įrankį ir prapūskite oro liniją, kad pašalintumėte susikaupusius nevarumus ir drėgmę. Įpilkite maždaug 1/2 uncijų (14 ml) rekomenduojamos alyvos į oro įvadą. Prijunkite ir įjunkite įrankį, kad alyva patektų į cilindrą. Be to, rekomenduojama naudoti oro linijos tepimo įtaisą, sumontuotą kiekvienos oro linijos, prijungtos prie šio pneumatinio įrankio, gale – taip užtikrinsite nuolatinį ir pakankamą alyvos tiekimą į vožtuvus ir cilindrą.

Techninės priežiūros instrukcijos

- Laikykitės šalyje galiojančių vietinių aplinkosaugos taisyklių, reglamentuojančių saugų visų komponentų tvarkymą ir šalinimą.
- Techninės priežiūros ir remonto darbus turi atlikti kvalifikuotas personalas, naudojantis tik originalias atsargines dalis. Dėl techninės priežiūros patarimų ar atsarginių dalių kreipkitės į gamintoją ar artimiausią įgaliotąjį atstovą.
- Siekdami išvengti netyčinio įrenginio veikimo, visada patikrinkite, ar jis atjungtas nuo energijos šaltinio.
- Jei įrankis naudojamas kasdien, jį ardykite ir apžiūrėkite kas 3 mėnesius. Saugos sumetimais pakeiskite nusidėvėjusias ir apgadintas dalis.
- Siekiant sumažinti galimų prastovų skaičių, rekomenduojama naudoti šį priežiūros rinkinį: **Derinimo rinkinys**

Šalinimas

- Šalinant šią įrangą būtina laikytis atitinkamoje šalyje galiojančių įstatymų.
- **NEEKSPLOATUOKITE** apgadintų, labai nusidėvėjusių ar netinkamai veikiančių įrenginių.
- Šalinant šią įrangą būtina laikytis atitinkamoje šalyje galiojančių įstatymų.
- Remonto darbus turi atlikti tik techninės priežiūros tarnybos personalas.

Naudinga informacija

Tinklavietė

Prisijunkite prie Chicago Pneumatic: www.cp.com.

Čia rasite informacijos apie mūsų gaminius, priedus, atsargines dalis ir paskelbtą medžiagą.

Kilmės šalis

Taiwan

Autorių teisės



© Copyright 2018, CHICAGO PNEUMATIC Tool Co. LLC, 1815 Clubhouse Road, Rock Hill, SC 29730

Visos teisės saugomos. Draudžiamas bet koks šio turinio ar jo dalies naudojimas arba kopijavimas neturint tam leidimo. Tai ypač taikoma prekių ženklams, modelių pavadinimams, dalių numeriams ir brėžiniams. Naudokite tik leistas dalis. Jei gaminys veiks blogai arba suges dėl neleistinų dalių naudojimo, garantija nebus taikoma.

Tehniskie dati

@ Max. pressure: 6.3bar (90psi)

	 kg	 lb
CP4210AL	2.1	4.5
CP4220AL	2.5	5.5
CP4210CS	2.04	4.5
CP4220CS	2.49	5.5
CP4210AS	1.7	3.75
CP4220AS	2.2	4.75

	 (dB(A))	 (m/s ²)	K (m/s ²)
CP4210AL	76	2.7	<2.5
CP4220AL	72	1.6	<2.5
CP4210AS	76	2.7	<2.5
CP4220AS	72	1.6	<2.5
CP4210CS	76	2.3	<2.5
CP4220CS	77	1.4	<2.5

Deklarācijas

ES ATBILSTĪBAS DEKLARĀCIJA

Mēs, CHICAGO PNEUMATIC Tool Co. LLC, 1815 Clubhouse Road, Rock Hill, SC 29730, vienpersoniski uzņēmoties atbildību, paziņojam, ka produkts (ar nosaukumu, tipu un sērijas numuru, kas atrodami titullapā) atbilst šai direktīvai(-ām):

2006/42/EC (17/05/2006)

Piemērotie saskaņotie standarti:

EN ISO 11148-10 : 2011

Iestādes var pieprasīt nepieciešamo tehnisko informāciju no:
Pascal Roussy, R&D Manager, Ets Georges Renault, 38 rue
Bobby Sands, BP10273 44818 Saint Herblain, France

Saint-Herblain,

Pascal ROUSSY

Izsniedzēja paraksts

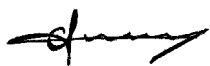

Produkta pielietojums

Šis instruments ir paredzēts kā prese komponenti salikšanai un saistītu darbību veikšanai, piemēram, atsperu pārbaudēm. Cits pielietojums nav atļauts. Tikai profesionālai lietošanai.

Produktam specifiskas instrukcijas

Darbība

Akselerators pirms nospiešanas (A) vispirms ir jāpārvieta uz priekšu ass virzienā, lai uzsāktu ciklu. Tas ir paredzēts drošībai, lai samazinātu nejaušas iedarbināšanas iespēju. Kad akselerators ir nospiests, saspiestais gaiss stumj virzuli un ķīli uz priekšu, tad viens kniežu komplekts tiek dzīts pret otru, radot saspišanas spēku kniedeī. Spēks tiek nodots, līdz akselerators tiek atlaists, atjaunojot rīka gatavības stāvokli un beidzot tā darbības ciklu.

Eļļošana

Katru dienu pirms lietošanas, pirms jauna vai veca rīka ekspluatācijas uzsākšanas, un pēc katras maiņas beigām atvienojiet rīku, atgaisojiet gaisa līniju, lai iztīrītu uzkrātos netīrumus un mitrumu. Ielejiet apmēram 1/2 unces (14 ml) rekomendētās eļļas gaisa ieklūdē. Pieslēdziet rīku un darbiniet to, lai eļļa nonāktu cilindri. Turklāt, lai nodrošinātu nepārtrauktu un atbilstošu smērvielas padevi vārstiem un cilindriem, ir ieteicams izmantot gaisa līnijas eļļotāju, kas uzstādīts katras gaisa caurules galā, kas ved uz šo pneimatisko rīku.

Apkopes norādījumi

- Ievērojiet vietējos vides normatīvus par apiešanos ar visiem komponentiem un to utilizāciju.
- Apkopes un remontdarbi jāveic kvalificētam personālam, izmantojot tikai oriģinālās rezerves daļas. Sazinieties ar ražotāju vai tuvāko pilnvaroto dīleri, lai saņemtu konsultācijas par tehnisko apkopi vai ja nepieciešamas rezerves daļas.
- Vienmēr pārliecinieties, ka mašina ir atslēgta no enerģijas avota, lai izvairītos no nejaušas darbināšanas.

- Demontējiet un pārbaudiet instrumentu ik pēc 3 mēnešiem, ja instruments tiek lietots katru dienu. Nomainiet bojātās vai nodilušās daļas.
- Lai samazinātu dīkstāvi līdz minimumam, ieteicams izmantot šādu apkopes komplektu: **Pierēgulēšanas komplekts**

Utilizācija

- Šis iekārtas utilizācijai jānotiek, ievērojot attiecīgās valsts likumdošanu.
- Visu bojāto, smagi nolietoto vai nepareizi darbojošos ierīču **EKSPLUATĀCIJA IR JĀPĀRTRAUC.**
- Šis iekārtas utilizācijai jānotiek, ievērojot attiecīgās valsts likumdošanu.
- Remontu drīkst veikt tikai tehniskās apkopes personāls.

Noderīga informācija

Vietne

Piesakieties vietnē Chicago Pneumatic: www.cp.com.

Jūs varat atrast informāciju par mūsu izstrādājumiem, piederumiem, rezerves daļām un publicētajiem materiāliem mūsu vietnē.

Izcelsmes valsts

Taiwan



Autortiesības



© Autortiesības 2018, CHICAGO PNEUMATIC Tool Co. LLC, 1815 Clubhouse Road, Rock Hill, SC 29730

Visas tiesības paturētas. Satura vai tā daļas neatļautā izmantošana vai kopēšana ir aizliegta. It sevišķi tas attiecas uz preču zīmēm, modeļu nosaukumiem, daļu numuriem un rasējumiem. Izmantojiet tikai atļautas daļas. Bojājumus vai darbības traucējumus, kurus izraisījusi neatļautu daļu lietošana, nesedz garantija vai ražotāja atbildība par produktu.

技术参数

@ Max. pressure: 6.3bar (90psi)

	 lb/kg	 lb/kg
	kg	lb
CP4210AL	2.1	4.5
CP4220AL	2.5	5.5
CP4210CS	2.04	4.5
CP4220CS	2.49	5.5
CP4210AS	1.7	3.75
CP4220AS	2.2	4.75

	 (dB(A))	 (m/s ²)	K (m/s ²)
CP4210AL	76	2.7	<2.5
CP4220AL	72	1.6	<2.5
CP4210AS	76	2.7	<2.5
CP4220AS	72	1.6	<2.5
CP4210CS	76	2.3	<2.5
CP4220CS	77	1.4	<2.5

声明

EU 符合性声明

我们 (CHICAGO PNEUMATIC Tool Co. LLC, 1815 Clubhouse Road, Rock Hill, SC 29730) 全权声明, 本产品 (名称、型号和序列号, 请见首页) 符合以下指令: 2006/42/EC (17/05/2006)

应用的协调标准:
EN ISO 11148-10 : 2011

机构能从

Pascal Roussy, R&D Manager, Ets Georges Renault, 38 rue Bobby Sands, BP10273 44818 Saint Herblain, France 获取技术信息

Saint-Herblain,

Pascal ROUSSY

签发者签名

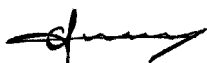

使用声明

此工具主要用于在装配部件和执行相关操作 (例如弹簧测试) 时向下按压。不得用于其它用途。仅供专业使用。

产品指定说明

操作

在压下油门杆开始循环之前, 必须先轴向向前移动油门杆 (A)。这是一个减少意外致动的安全功能。一旦压下油门杆, 压缩空气迫使活塞和楔子前进, 然后一个铆钉用具朝着另一个在铆钉上施加力的铆钉用具驱动。不断地施加力, 直到油门杆松开为止, 使工具回到结束其操作循环的准备位置。

润滑

每天使用前、新/旧工具交付使用之前以及每次换班后, 应断开工具, 吹扫空气管路, 以清除积聚的灰尘和湿气。往进气口倒入所推荐的大约 1/2 液体盎司 (14 毫升) 的油。连接工具并操作以便油被输送到汽缸。此外, 建议使用安装在通向该气动工具的每条空气管末端的空气管路润滑器, 以确保向阀门和汽缸供应恒定和充足的润滑油。

维护说明

- 请遵守当地的国家环境法规, 安全处理和弃置所有组件。
- 必须由合格人员使用原装备件进行维护和修理工作。如果需要关于技术维修的建议或者需要备件, 请与制造商或最近的授权经销商联系。
- 务须确保机器断开与能源的连接, 以免意外运行。
- 如果工具每天都使用, 请每 3 个月拆下并检查工具一次。更换受损或磨损的部件。
- 为了最大程度减少停工时间, 建议使用以下维修套件: **调试套件**

处置

- 必须根据相应国家/地区的法规处置本设备。
- 所有受损、严重磨损或工作异常的器件都不能继续投入使用。
- 必须根据相应国家/地区的法规处置本设备。
- 仅可由技术维护人员进行维修。

有用的信息

网站

登录到 Chicago Pneumatic: www.cp.com.

您可以从我们的网站上找到关于我们产品、附件、备件和已发布事件的信息。

原产地

Taiwan

版权所有



© 版权所有 2018, CHICAGO PNEUMATIC Tool Co. LLC, 1815 Clubhouse Road, Rock Hill, SC 29730

保留所有权限。禁止对此内容或其部分内容进行任何未经授权的使用或复制。本规定专门适用于商标、型号名称、部件编号和图纸。请仅使用经授权的部件。保修或产品责任不包括任何由于使用未经授权的部件而造成的损坏或故障。

技術データ

@ Max. pressure: 6.3bar (90psi)

	 kg	 lb
CP4210AL	2.1	4.5
CP4220AL	2.5	5.5
CP4210CS	2.04	4.5
CP4220CS	2.49	5.5
CP4210AS	1.7	3.75
CP4220AS	2.2	4.75

	 (dB(A))	 (m/s ²)	K (m/s ²)
CP4210AL	76	2.7	<2.5
CP4220AL	72	1.6	<2.5
CP4210AS	76	2.7	<2.5
CP4220AS	72	1.6	<2.5
CP4210CS	76	2.3	<2.5
CP4220CS	77	1.4	<2.5

宣言

EU 適合宣言

弊社CHICAGO PNEUMATIC Tool Co. LLC, 1815 Clubhouse Road, Rock Hill, SC 29730は、弊社製品（名称、タイプ、およびシリアル番号あり、フロントページ参照）が次の指令に準拠していることを、当社のもつばらの責任の下で宣言します：

2006/42/EC (17/05/2006)

適用する整合規格：

EN ISO 11148-10 : 2011

当局は、以下から関連する技術情報を取得できます。
Pascal Roussy, R&D Manager, Ets Georges Renault, 38 rue Bobby Sands, BP10273 44818 Saint Herblain, France

Saint-Herblain,

Pascal ROUSSY

発行者による署名

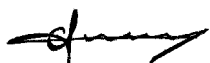

使用陳述書

このツールは、コンポーネントの組立およびスプリングテストなどの関連操作のためのプレスとして使用されるものとします。その他の使用は許可されていません。プロ用です。

製品の詳細説明書

運転

押してサイクルを開始する前にスロットルレバー（A）を軸方向、前方に動かす必要があります。この機能は不慮に作動してしまう可能性を低減させるための安全機能です。スロットルレバーが一旦押されると圧縮空気がピストンを前方に押し出し、続いてリベットにその他の圧縮力を加えるように1連のリベットセットが前方に駆動します。この力はスロットルレバーを放すまで加え、レバーを放すと作動サイクルは終了し、ツールは準備位置に戻ります。

潤滑

毎日使用する前、新しいまたは古いツールを新たに稼働させる前、各シフト後には、ツールを外して蓄積された汚れや水分を空気系から吹き出します。推奨されるオイルをエアインレットに 1/2 オンス (14 ml) 注入します。ツールを接続してオイルがシリンダーに運ばれるように作動させます。加えて、一定した適量の潤滑油をバルブやシリンダーに確実に供給するため、このエアツールにつながった各エアパイプの端部に取り付けられたエアラインルブリケータの使用が推奨されます。

メンテナンスに関する注意事項

- すべてのコンポーネントの安全な取り扱いおよび廃棄については、現地国の環境規制に従ってください。
- メンテナンスおよび修理作業は、必ず元のスペアパーツを使用して、資格を持った担当者が行う必要があります。技術的サービスに関するアドバイスが必要な場合やスペアパーツが必要な場合は、メーカーまたはお近くの販売店までお問い合わせください。
- 偶発的な作動を回避するために、マシンが電源から切断されていることを必ず確認してください。
- ツールを毎日使用している場合は、3 カ月毎にツールを分解して点検してください。破損または磨耗した部品は交換してください。
- ダウンタイムを最小限に保つには、次のサービスキットをお勧めします。チューンアップキット

廃棄

- この機器の処分は、それぞれの国の法律に従わなければなりません。
- 損傷した、ひどく磨耗した、または不適切に機能するデバイスはすべて、運転しないようにしなければなりません。
- この機器の処分は、それぞれの国の法律に従わなければなりません。
- 必ず技術メンテナンススタッフが修理を行ってください。

有用な情報

ウェブサイト

アトラスコプコに Chicago Pneumatic: www.cp.com.

弊社のウェブサイトには、弊社製品、アクセサリ、スペア部品、印刷物に関する情報が掲載されています。

生産国

Taiwan



著作権



© 著作権 2018, CHICAGO PNEUMATIC Tool Co. LLC, 1815 Clubhouse Road, Rock Hill, SC 29730

無断複写・複製・転載を禁ず。本書の内容の一部または全部を無断転載あるいは不正使用することは禁止されています。上記禁止行為は、特に商標、モデルの文書化、部品番号および図面に適用されます。認可済みの部品のみ使用してください。未認可の部品の使用によって引き起こされる一切の損傷または誤動作は、保証責任または製造物責任の対象とはなりません。

기술 자료

@ Max. pressure: 6.3bar (90psi)

	 kg	 lb
CP4210AL	2.1	4.5
CP4220AL	2.5	5.5
CP4210CS	2.04	4.5
CP4220CS	2.49	5.5
CP4210AS	1.7	3.75
CP4220AS	2.2	4.75

	 (dB(A))	 (m/s²)	K (m/s²)
CP4210AL	76	2.7	<2.5
CP4220AL	72	1.6	<2.5
CP4210AS	76	2.7	<2.5
CP4220AS	72	1.6	<2.5
CP4210CS	76	2.3	<2.5
CP4220CS	77	1.4	<2.5

선언

EU 적합성 선언

CHICAGO PNEUMATIC Tool Co. LLC, 1815 Clubhouse Road, Rock Hill, SC 29730은(는) 제품(이름, 종류 및 일련 번호 포함, 일면 참조)이 다음 지침을 준수하고 있음을 당사자의 전적인 책임 하에 선언합니다.

2006/42/EC (17/05/2006)

합의 표준 적용:

EN ISO 11148-10 : 2011

관련 기술 정보는 관계 당국에서만 요청할 수 있음:
Pascal Roussy, R&D Manager, Ets Georges Renault, 38 rue Bobby Sands, BP10273 44818 Saint Herblain, France

Saint-Herblain,

Pascal ROUSSY

발행자 서명

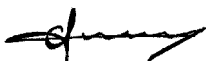

용도 선언

이 공구는 부품을 조립하고 스프링 시험과 같은 관련된 작업을 수행하기 위한 프레스로 사용해야 합니다. 다른 용도는 허용되지 않습니다. 전문 용도로만 사용하십시오.

제품별 설명

작동

사이클 시작하기 전 스톱 레버 (A)를 누르기 전에 먼저 축방향으로 반드시 이동시켜야 합니다. 이는 우발적인 작동을 줄이기 위한 안전 장치로 작용합니다. 스톱 레버가 눌러지면, 압축 공기가 앞방향으로 피스톤과 웨지에 힘을 가하고, 한쪽 리벳 세트가 다른 쪽 리벳을 향해 움직여서 해당 리벳에 압축력을 가합니다. 스톱 레버를 놓을 때까지 힘이 가해지며, 공구는 준비 위치로 복귀되어 공구의 작동 사이클이 끝납니다.

운할 작업

매일 사용전, 즉 새로운 공구나 오래된 공구를 사용하기 전 후에, 공구의 전원을 분리하여 에어 라인에 쌓인 먼지 및 습기에 공기를 불어넣어 청소합니다. 약 1/2 fl. oz 를 투입합니다. 권장 오일 (14 ml)를 공기 흡입구에 투입합니다. 공구를 연결하고 오일이 실린더로 이동되도록 작동시킵니다. 또한 이 공압 공구로 이어지는 각 공기 파이프의 끝에 설치된 에어라인 운할 장치를 사용하여 밸브 및 실린더에 윤활유를 지속적이고 적절하게 공급할 것을 권장합니다.

유지보수 지침

- 모든 구성품의 안전한 취급 및 폐기를 위해 현지 국가 환경 규정을 따르십시오.
- 유지보수 및 수리 작업은 유자격자가 정품 예비 부품만을 사용해서 수행해야 합니다. 기술 서비스에 대한 조언 또는 예비 부품이 필요할 경우 제조업체나 가까운 공인 판매점에 문의하십시오.
- 실수로 작동되는 것을 방지하려면 항상 기계가 동력 원으로부터 분리되었는지 확인하십시오.
- 공구를 매일 사용하는 경우 3개월마다 공구를 분해해서 검사하십시오. 손상되거나 마모된 부품은 교체하십시오.
- 고장시간을 최소화 하기 위해 다음 서비스 키트를 권장합니다. **튜닝 키트**

폐기

- 본 장비의 폐기는 개별 국가의 법규를 따라야 합니다.
- 완전히 손상되고, 심하게 마모되었거나 제대로 작동하지 않는 장치는 **반드시 작동을 멈추어야 합니다.**
- 본 장비의 폐기는 개별 국가의 법규를 따라야 합니다.
- 기술 유지보수 직원만 수리해야 합니다.

유용한 정보

웹사이트

로그인 링크 Chicago Pneumatic: www.cp.com.

제품, 액세서리, 예비 부품 및 발행물에 대한 정보를 홈페이지에서 찾을 수 있습니다.

원산지 국가

Taiwan

저작권

© Copyright 2018, CHICAGO PNEUMATIC Tool Co. LLC,
1815 Clubhouse Road, Rock Hill, SC 29730

모든 권리 보유. 본 문서의 내용 또는 내용의 일부에 대한 비 승인된 모든 사용 또는 복사 행위는 엄격히 금지됩니다. 이는 특히, 상표, 모델 명칭, 부품 번호 및 도면에 적용됩니다. 승인된 부품만 사용하십시오. 비 인가된 부품을 사용함으로써 인해 발생하는 모든 손상 또는 고장은 보증 또는 생산물 책임 범위에 포함되지 않습니다.

Original instructions
Traduction de la notice originale
Übersetzung der Originalbetriebsanleitung
Traducción de las instrucciones originales
Tradução das instruções originais
Traduzione delle istruzioni originali
Vertaling van oorspronkelijke instructies
Oversættelse af originalvejledning
Oversættelse av originalinstruksjoner.
Käännös alkuperäisistä ohjeista
Μετάφραση πρωτότυπων οδηγιών
Översättning av ursprungliga instruktioner
Перевод оригиналов инструкций
Tłumaczenie oryginalnej instrukcji

Preklad originálnych pokynov
Překlad původních pokynů
Eredeti utasítások fordítása
Prevod izvirnih navodil
Traducerea instrucțiunilor originale
Oriđinal talimatların çevirisi
Превод на оригиналните инструкции
Prijevod originalnih uputa
Originaaljuhiste tõlge
Originalių instrukcijų vertimas
Oriđinālo instrukciju tulkojums
原始说明的翻译
使用說明書初出翻譯
원본 설명서의 번역문



www.cp.com

